

## Sol kapak dikişi iğnesine iplik geçirme (mavi, iğne kelepçesindeki C)

- Germe disklerini serbest bırakmak için dikiş ayağını kaldırın.
- İpliği iplik standındaki iplik kılavuzundan arkadan öne doğru geçirin (1).
- İpliği kılavuz altında kayıncaya kadar sola doğru çekerek üst kapak iplik kılavuzundan ipliği geçirin. Ardından ipliği düğmenin sağ tarafından şekilde gösterildiği gibi çekin (2).
- Kolu yükseltin ve ipliği altına getirin. İpliği her iki el ile tutarak germe diskleri arasından geçirin ve germe diskleri arasına düzgün yerleştirdiğinden emin olmak için aşağıya doğru çekin (3).
- İpliği noktalardan geçirmeye devam edin (4-8).

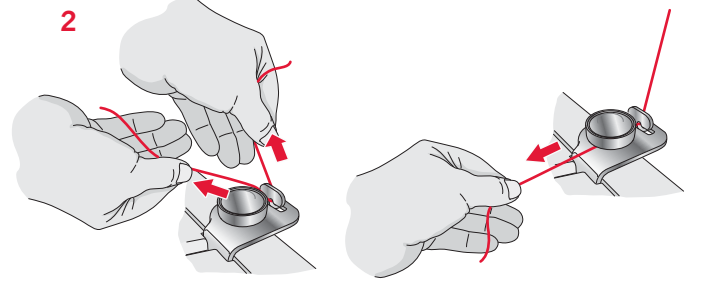

- İpliği iplik kılavuzundaki (5) ön yuvanın içine ve horoz kapağındaki (6) yuvaya kaydırın. İplik kılavuzlarındaki (7) ve (8) sol yuvadan ipliği kaydırın.

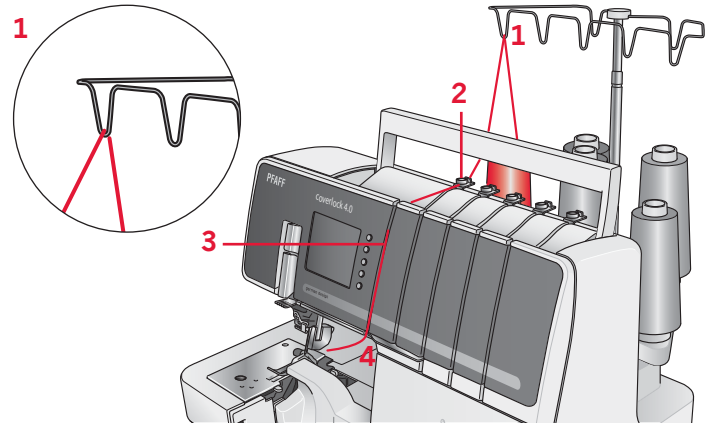
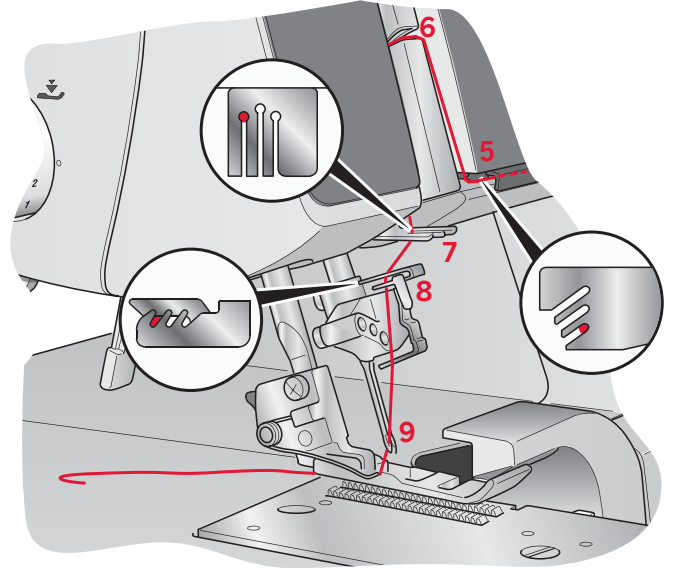

- İpliği iğne gözünden geçirmeden önce, ipliğin iğne kelepçesinin altında bulunan iplik kılavuzunun önünde olduğundan emin olun.
- İpliği iğne gözünden (9) geçirin. İpliğin kolayca geçmesini sağlamak için iğne iplik geçiricisini kullanın (bkz. sayfa 22).
- Serbest asmak için iğne gözünden yaklaşık 10 cm (4") iplik çekin.
- İpliği geriye dikiş ayağının altına yerleştirin.

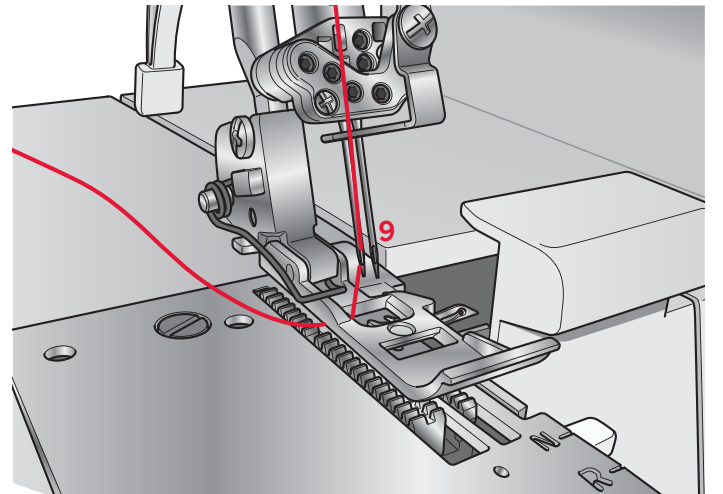

## İplik otomatığı

İpliğin iğneye kolayca geçirilmesi için aksesuarlar içinde bulunan iğne iplik geçiricisini kullanın.

- Volanı iğneler en yüksek konumda olacak biçimde döndürün ve dikiş ayağını indirin. İğne iplik geçiricisinin dikdörtgen işaretlerden birinin yukarıyı gösterdiğinden emin olun. İpliği iğne iplik geçiricisi ucundaki çentiğe sağdan sola doğru yerleştirin.
- İğne iplik geçiricisini iğneye doğru tutun. İğne iplik geçiricisini iğne gözüne doğru aşağıya hareket ettirin ve küçük metal pimin iğne gözünden ipliğin geçip iplik ilmeği oluşturması için iğneye doğru hafifçe bastırın.
- İplik ilmeğini iğnenin arkasından çekmek için iğne iplik geçiricisini kullanın.

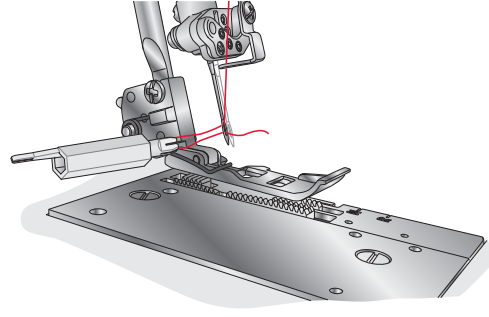
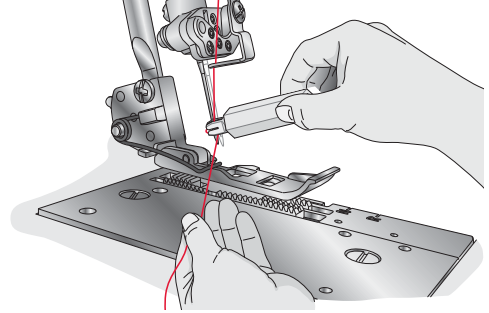
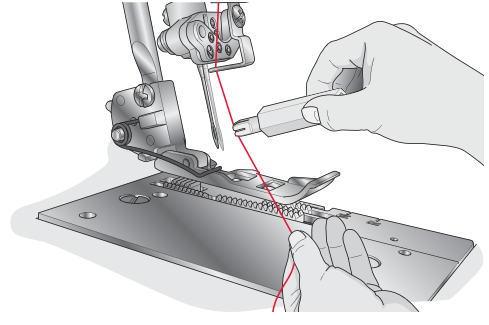

## İplik deęiştirme

Aşağıda iplikleri deęiştirmek için kolay bir yöntem bulabilirsiniz:

- Makaranın yanında teleskopik iplik standındaki kılavuzların arkasındaki kullanılmakta olan iplięi kesin.
- İplik makarasını çıkarın ve makara pimine yeni iplięi yerleştirin.
- Yeni iplięin ucunu eski iplięin ucuna bağlayın. İplięin arka kısmını 2-3 cm uzunluęunda kesin ve düęümün sağlamlıęını test etmek için her iki iplięi de sıkıca çekin.
- Germe disklerini serbest bırakmak için dikiş ayaęını kaldırın.
- Düęümler iğnenin önüne gelinceye kadar iplikleri makineden teker teker çekin. İplikler kolay çekilmiyorsa, iplik kılavuzlarında dolaşma ya da iplik standı altında ilmiklenme olup olmadıęını kontrol edin.
- İplięi düęümün arkasından kesip iğneden geçirin.

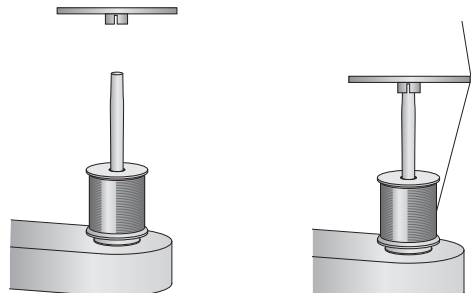
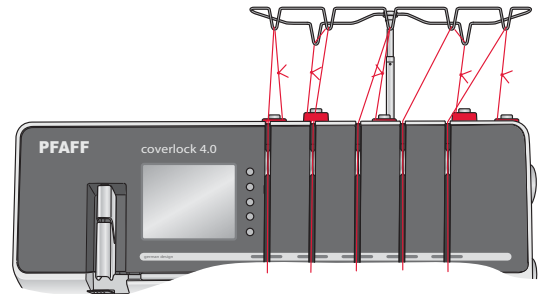
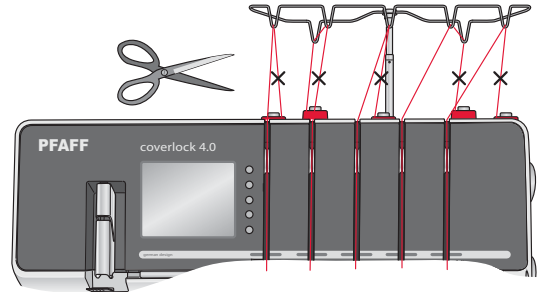

*Not: Standart iplik makaraları kullandıęınızda, makara tutucuyu şekilde gösterildięi gibi yerleştirin. Bu şekilde iplięin ucunu kaçırmazsınız.*

## Dokunmatik ekrana genel bakış

Dikiş modu, makine açıldıktan sonra grafik ekranda yer alan ilk görüntüdür. Seçtiğiniz dikiş, dikiş alanında gerçek boyutuyla gösterilir. Burada, dikiş dikmeye başlamak için ihtiyaç duyduğunuz temel bilgileri bulacaksınız. Bu ayrıca, dikiş için ayarları yaptığınız menüdür. Makine açıldığında, son dikilen dikiş seçilir.

1. Dikiş seçimi açılır menüsü
2. Dikiş alanı
3. İğne konumu tavsiyesi
4. Kesme genişliği tavsiyesi
5. Dikiş ayağı baskısı tavsiyesi
6. İplik tansiyonu ayarı
7. Farklı besleme ayarı
8. Dikiş uzunluğu ayarı
9. Hız ayarı
10. Seçili ayarın değerini arttırmak ve azaltmak için simgeler.

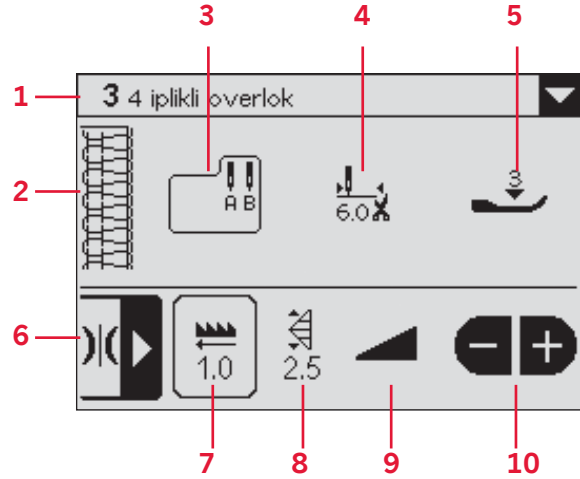

## Dikiş seçme

- coverlock™ 4.0 dikişlerinin bir listesini açmak için dikiş seçimi açılır menüsünde sağdaki oka dokununuz.
- Listede ilerlemek için kaydırma çubuğu oklarını kullanın. Listedeki bir dikiş seçmek için o dikişe dokununuz.

## Tavsiyeler

İğne konumu, kesme genişliği ve dikiş ayağı baskısı için tavsiyeler her zaman Dikiş modu görünümünde görülebilir. Bir dikiş seçildiğinde, genişletilmiş tavsiyelerin bulunduğu bir pencere görünür. Pencereyi kapatmak için Tamam simgesine (A) dokununuz.

11. Kesicik ayağı A/Kapak dikişi tablosu B için tavsiyeler
12. Dikiş parmağı kolu ayarı tavsiyesi
13. Üst kesici konumu A/B tavsiyesi
14. 2 iplikli dönüştürücü için tavsiye
15. Üst lüper kavrama kolu ayarı A/B için tavsiye

Seçilen dikişle ilgili detaylı bilgileri sayfa 26'daki Bilgi Sistemi ekranında bulabilirsiniz.

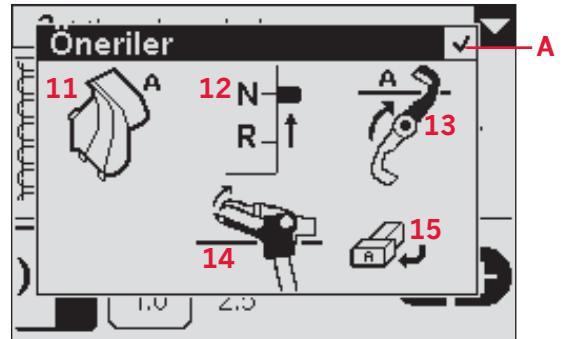
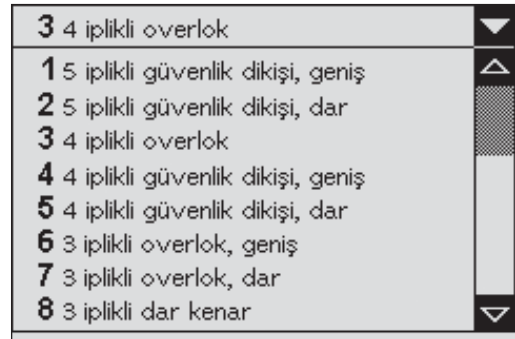

## Ekran üstü dikiş ayarları

Makineniz seçilen her bir dikiş için en iyi ayarları oluşturur. Seçilen dikiş üzerinde kendi ayarlarınızı yapabilirsiniz.

Ayar değişiklikleri sadece seçilen dikişi etkiler. Başka bir dikiş seçildiğinde varsayılan ayarlara geri dönlür. Makinenizi kapattığınızda değiştirilen ayarlar otomatik olarak kaydedilmez.

### İplik tansiyonu

Beş iplikten her biri için gerginliğin gösterildiği iplik gerginliği ayarı penceresini açmak için iplik gerginliği simgesinin yanındaki sağ oka dokununuz. Bir ipliği seçmek için sayı değerine dokununuz. Sayı değeri, seçildiğini göstermek için etrafı siyah çerçeve içine alınır. Seçili iplik için - veya + düğmesine dokunarak iplik gerginliğini ayarlayınız. Sayı değeri, standart ayarın değiştirildiğini göstermek için koyu arka planda ters çevrilir.

İplik gerginliği ayarı penceresini kapatmak için sol oka dokununuz.

Her bir dikiş tipinin gerginlik ayarlarına genel bir bakış için sayfa 39'a bakınız.



### Farklı besleme

Farklı beslemeyi ayarlamak için farklı besleme simgesine dokununuz. Seçildiğini göstermek için etrafı siyah çerçeve içine alınır. Farklı beslemeyi ayarlamak için - veya + düğmesine dokununuz. Sayı değeri, standart ayarın değiştirildiğini göstermek için koyu arka planda ters çevrilir.

Farklı beslemeyi ayarlama ile ilgili daha fazla talimat için sayfa 38'e bakınız.

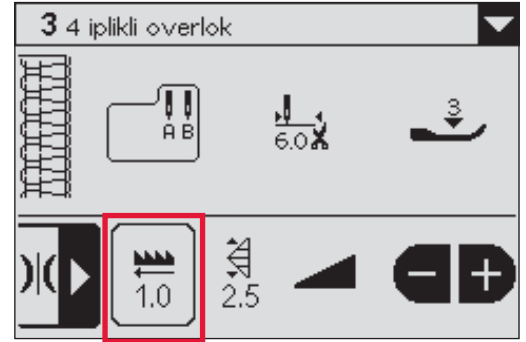

### Dikiş uzunluğu

Dikiş uzunluğunu ayarlamak için dikiş uzunluğu simgesine dokununuz. Seçildiğini göstermek için etrafı siyah çerçeve içine alınır. Dikiş uzunluğunu ayarlamak için - veya + düğmesine dokununuz. Sayı değeri, standart ayarın değiştirildiğini göstermek için koyu arka planda ters çevrilir.

Dikiş uzunluğunu ayarlama ile ilgili daha fazla talimat için sayfa 37'ye bakınız.

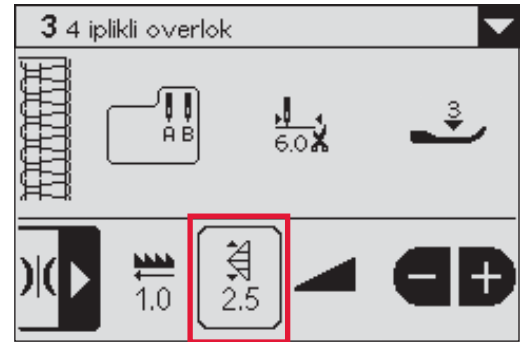

### Dikiş hızı

Maksimum dikiş hızını ayarlamak için, hız simgesine dokununuz. Seçildiğini göstermek için etrafı siyah çerçeve içine alınır. Dikiş hızını ayarlamak için - veya + düğmesine dokununuz. Seçili hız seviyesi, hız simgesinde gösterilir. Beş hız seviyesi mevcuttur.

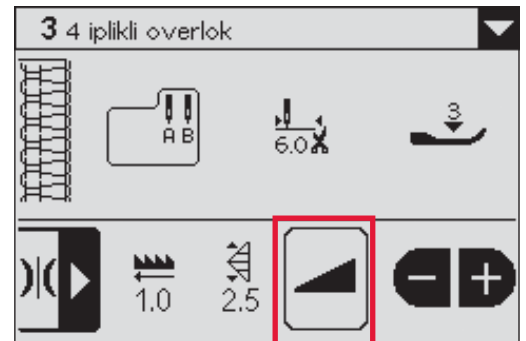



## Dikiş Kaydet

Ayarlanan dikiş kaydetmek için, Dikiş Kaydet düğmesine dokunarak Dikiş Kaydet görünümünü açın. En fazla 30 farklı dikiş kaydedebilirsiniz. Boş bir konum bulmak için okları kullanarak listede dolaşabilirsiniz. Dikiş olmayan bütün kutular boştur ve yeni dikişinizi kaydetmek için kullanılabilir. Dikiş kaydetmek için boş bir yere ve ardından Tamam'a (A) dokununuz. Dikiş bilgileri seçilen konumda görünür.

Kaydetme penceresini kapatmak ve Dikiş modu görünümüne dönmek için İptal'e (B) dokununuz.

Dikiş olan kutular doludur. Daha önce kaydedilen bir dikişin üzerine yazabilirsiniz. Üzerine yazmak için dikişe dokunmanız yeterlidir. Yeni açılan bir pencere, daha önce kaydedilen dikişin üzerine yazmak istediğinizi onaylamanızı isteyecektir. Dikiş bilgileri seçilen konumda görünür.

## Kişi Adı

Bir dikiş kaydedildiğinde, orijinal dikiş adını saklar. Kaydettiğiniz dikişe yeni bir kişi adı vermek için, klavye simgesine (C) dokunarak kişi adını girmek için bir pencere açın.

Adınızı girmek için klavyedeki harflere dokununuz. Girilen bir karakteri silmek için oka (D) dokununuz. Büyük/küçük harf ve rakamlar arasında geçiş yapmak için "Aa1" (E)'ye dokununuz. Yeni adı onaylamak için Tamam'a (A) veya iptal etmek ve eski adı korumak için İptal'e (B) dokununuz.

## Kişisel dikiş silme

Kayıtlı bir dikiş silmek için, kaydırma çubuğu oklarını kullanarak listede gezininiz. Ters çevrilmiş dikiş numarası, dikişin seçildiğini gösterir. Sil düğmesine dokununuz. Silme işlemini onaylamanızı isteyen bir pencere açılır.

## Dikiş Yükle

Önceden kaydedilen bir dikiş yüklemek için, Yükle düğmesine dokununuz.

Listede ilerlemek için kaydırma çubuğu oklarını kullanınız. Listedeki bir dikiş seçmek için o dikişe veya Dikiş modu görünümüne geri dönmek için İptal'e (B) dokununuz.

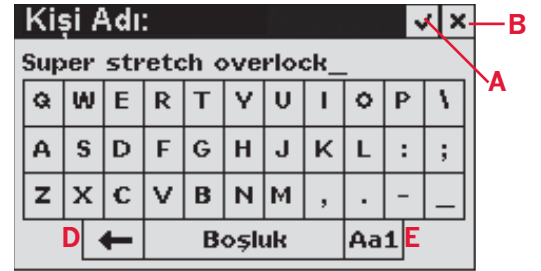
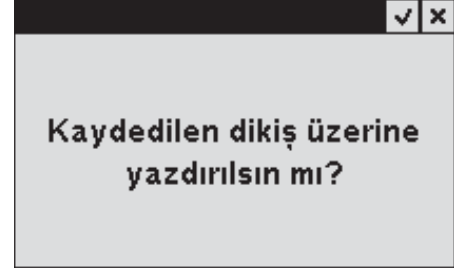

Bir dikiş seçildiğinde, dikiş hakkında ayrıntılı bilgilerin bulunduğu bir mesaj açılır. Seçili dikişi yüklemek için Tamam'a (A) veya Dikişi Yükle listesine geri dönmek için İptal'e (B) dokunun.



## Ayarlar menüsü

Ayarlar menüsünü açmak için Ayarlar düğmesine dokunun. Burada makine ayarlarını yapabilirsiniz. Ayarlar düğmesine tekrar basın, ayarlar menüsünü kapatın ve yaptığınız değişiklikleri makinenin hafızasına kaydedin.

Ayarlarda yaptığınız değişiklikler makineyi kapattıktan sonra kaydolacaktır.

### Ekran kontrastı

- veya + düğmelerine dokunarak dokunmatik ekrandaki kontrastı ihtiyacınıza uyacak şekilde değiştirin. Kontrast değeri -/+ simgelerinin yanında gösterilir.

### Ses

Hoparlör simgesine dokunarak sesi açın ve kapatın. Üstü çizili hoparlör, sesin kapalı olduğunu gösterir.

### Dil

Oklara dokunarak ekranda kullanılan mevcut diller arasında gezin. Dil tanımı her dokunuşta değişir.

### Dokunmatik ekranı kalibre edin

Ekrandaki simgelere dokunurken dokunuşunuza göre ayarlanmak üzere ekranın kalibre edilmesi gerekebilir. Dokunmatik ekran kalibrasyonu için özel bir ekran açmak üzere kalibrasyon simgesine dokunun. Ekran kaleminizle, önce sol üst köşedeki çarpının ortasına, ardından sağ alt köşedeki çarpının ortasına dokunun. İkinci çarpıya dokunduğunuzda kalibrasyon ekranı otomatik olarak kapanır.

## Bilgi Sistemi

Seçili bir dikiş hakkında daha fazla bilgi için, Bilgi düğmesine dokunun. İlk sekme, dikişin ne için kullanıldığını gösterir. İkinci sekme yararlı ipuçları ve üçüncü sekme özel bir dikiş için tavsiye edilen kumaş türlerini gösterir. Dördüncü sekme seçilen dikiş için makine ayarlama önerilerini göstermektedir.

*Farklı önerilerle ilgili açıklamalar için sayfa 23'e bakın.*

Kapatmak için Bilgi düğmesine tekrar dokunun.

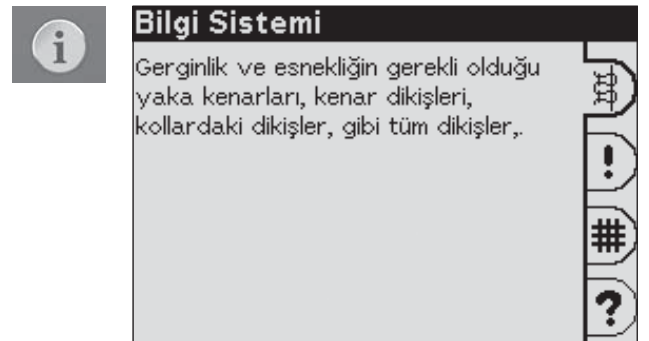
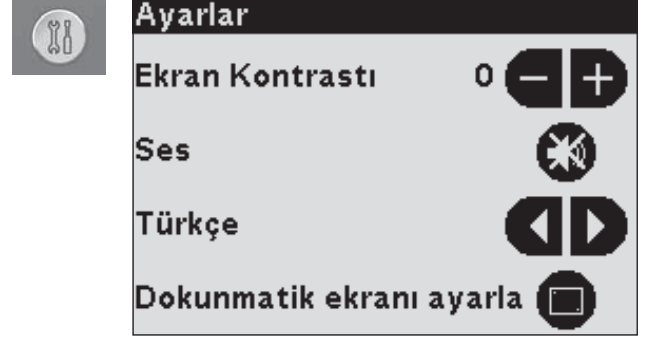

## Açılan pencereler

### Ön kapak açık

Güvenlik tedbiri olarak, ön kapak açıkken dikiş yapamazsınız. Ön kapak kapandığında pencere kapanır.



### Baskı ayağı yukarıda

Baskı ayağı yukarıdayken dikişe başlayamazsınız. Baskı ayağı indirildiğinde pencere kapanır.

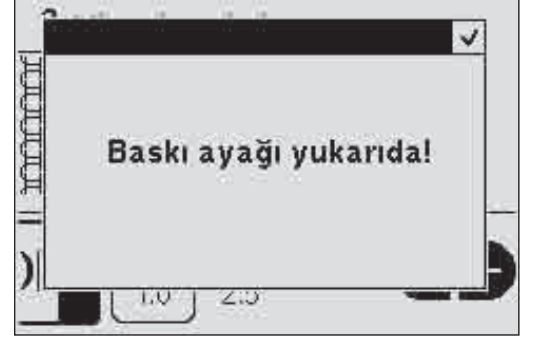

### Uyarı, aşırı yüklü, lütfen bekleyin

Çok ağır kumaşla dikiş yapıyorsanız veya makine dikiş sırasında bloke olursa, ana motora aşırı yük binebilir ve makine durur. Pencere ana motor ve güç kaynağı güvenli konuma döndüğünde kaybolur.



### Baskı ayağını kalibre etmek için lütfen yükseltin

Makine açıldığında baskı ayağı yükseltilmelidir. Baskı ayağı yükseltildiğinde pencere kapanır.

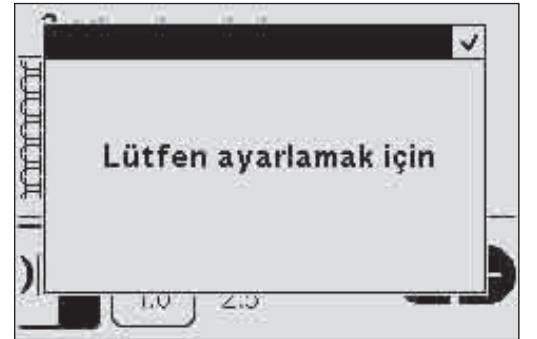

## Dikiş genel bakış

Bu tabloda gösterilen ayarlar normal koşullar altındaki tavsiyelerimizdir. Bir dikiş seçilirken doğru gerginlik otomatik olarak ayarlanır. İplik gerginliğinin dikiş, kumaş türü ve kullandığınız ipliğe göre ayarlanması gerekebilir. En iyi sonucu elde etmek için aynı anda yarım sayıdan büyük olmayan küçük adımlarla gerilim ayarlarını yapın. Elbisenizi dikmeden önce örnek kumaş üzerinde mutlaka deneyin.

Farklı iğne konumları, iplik takma yöntemleri ve 2 iplik dönüştürücü kullanımı birleştirilerek farklı dikişler elde edilir.

### Simge açıklaması



İğne konumu



2 iplikli dönüştürücü







Kesme genişliği

A/B

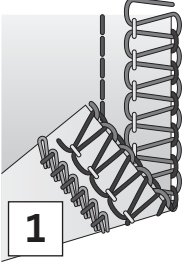
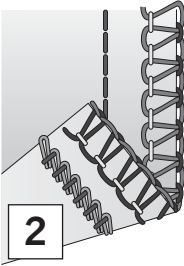
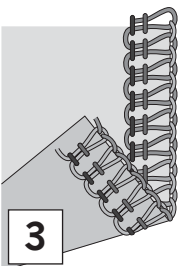
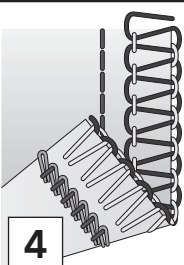
Üst kesici, kavrama kolunu ayarlama ve kesici kapağı A ve kapak dikişi masası B'yi kullanma

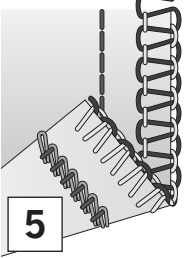
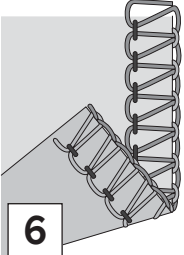
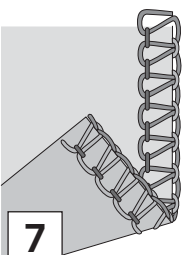
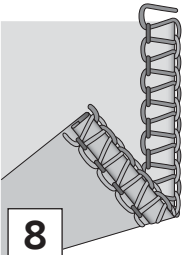
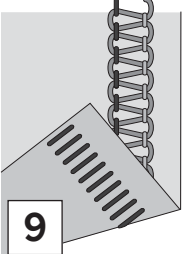

N/R Dikiş parmağı kolu ayarı

Dikiş	İğne konumu	Kesme genişliği	N/R	2 iplikli dönüştürücü	A/B	İplik geçirme yolu				
						B	G	R	Y	P
 <b>1</b> <b>5-iplikli emniyet dikişi, geniş</b> Sağlamlaştırılmış dikişle birleştirme ve tek adımda sürfile için. Kıyafet dikişi, patchwork ve diğer projeler için overlok kenarıyla sağlam zincir dikişi.	A ve D	6,0	N	Hayır	A	•	•	•	•	•
 <b>2</b> <b>5-iplikli emniyet dikişi, dar</b> Sağlamlaştırılmış dikişle birleştirme ve tek adımda sürfile için. Kıyafet dikişi, patchwork ve diğer projeler için overlok kenarıyla sağlam zincir dikişi.	B ve D	6,0	N	Hayır	A	•	•	•	•	•
 <b>3</b> <b>4 iplikli overlok dikişi</b> Boyun kenarları, kenar dikişleri, kollar, vb. gibi germe ve esnetme gereken tüm dikişler için. Büzme, isteğe bağlı kenar süsü ayağıyla kenar süsü ve isteğe bağlı elastik ayakla esneklik uygulama gibi 4 iplikli overlok dikişiyle özel teknikler yapılabilir.	A ve B	6,0	N	Hayır	A	•	•	•	•	
 <b>4</b> <b>4-iplikli emniyet dikişi, geniş</b> Sağlamlaştırılmış dikişle birleştirme ve tek adımda sürfile için. Dönüştürücü gereklidir.	A ve D	6,0	N	Evet	A	•	•		•	•



Dikiş			N/R		A/B	İplik geçirme yolu				
						B	G	R	Y	P
 <p><b>4-iplikli emniyet dikişi, dar</b> Sağlamlaştırılmış dikişle birleştirme ve tek adımda sürfile için. Dönüştürücü gereklidir.</p>	B ve D	6,0	N	Evet	A	•	•		•	•
 <p><b>3-iplikli overlok, geniş</b> İki tabaka streç kumaş dikişi veya hafifle orta arası tek tabaka kumaş sürfilesi için. Dekoratif örgüler oluşturmak için lüperlerde daha ağır iplikler kullanın. (Elinizi dikiş ayağı arkasında tutun ve kumaşın dikildiği aynı gerginlikte tutmaya çalışarak dikerken iplik zincirini nazikçe ve yavaşça çekin.)</p>	A	6,0	N	Hayır	A	•		•	•	
 <p><b>3-iplikli overlok, dar</b> İki tabaka streç kumaş dikişi veya hafif tek tabaka kumaş sürfilesi için. Dekoratif katlar oluşturmak için popüler. Lüperlerde dekoratif iplikler ve iğnede normal iplik kullanın. İlgi çekici bir etki elde etmek için lüperlerde farklı renkler kullanın.</p>	B	6,0	N	Hayır	A		•	•	•	
 <p><b>3 iplikli dar kenar*</b> Hafif kumaşların kenar dikişi için. İpek eşarplar, yastık büzgüleri ve peçetelerde bitiş sağlar. Mükemmel bir saten kenar için lüperde 40 ağırlığında viskon gibi dekoratif hafif bir iplik geçirin. Sayfa 34' de daha fazla bilgi edinin.</p>	B	6,0	R	Hayır	A		•	•	•	
 <p><b>3-iplikli kamalı dikiş, geniş</b> Kamalı taraf yada teyel dikişi tarafıyla dekoratif etkiye sahip streç kumaşlar dikmek için. Lüperden dekoratif iplikler geçirerek çeşitli etkiler oluşturun. Sayfa 35' de daha fazla bilgi edinin.</p>	A	6,0	N	Hayır	A	•		•	•	

\* Ağır dokuma kumaşlar veya ortadan ağıra kadar streç kumaşlar önerilmez.

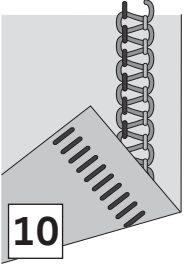
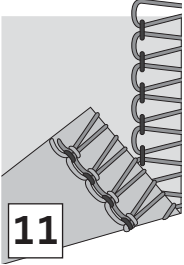
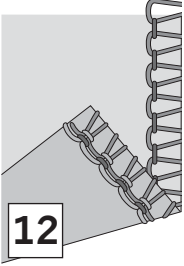
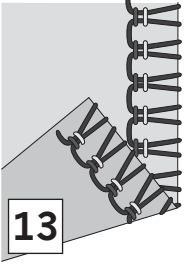
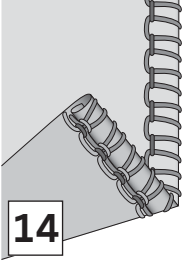

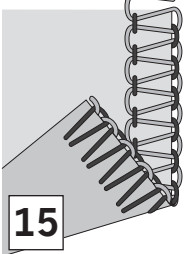
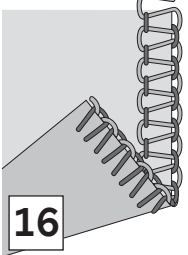
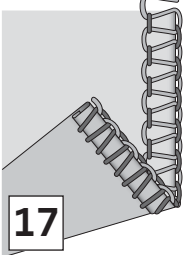
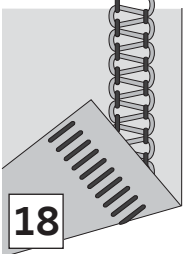
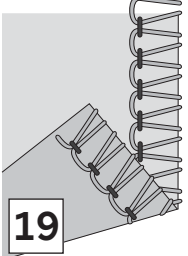
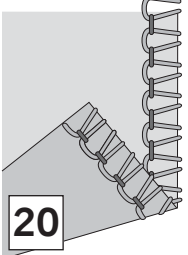

Dikiş			N/R		A/B	İplik geçirme yolu				
						B	G	R	Y	P
 <p><b>3-iplikli kamalı dikiş, dar</b> Kamalı taraf yada teyel dikişi tarafıyla dekoratif etkiye sahip streç kumaşlar dikmek için. Lüperden dekoratif iplikler geçirerek çeşitli etkiler oluşturun. Sayfa 35’de daha fazla bilgi edinin.</p>	B	6,0	N	Hayır	A		•	•	•	
 <p><b>3-iplikli kıvrık overlok, geniş</b> Hafif kumaşlarda kenarları bitirmek için. İnce kumaşlarda kıvrıcık kenar elde etmek için farklı beslemeyi ayarlayın.</p>	A	6,0	N	Hayır	A	•		•	•	
 <p><b>3-iplikli kıvrık overlok, dar</b> Hafif kumaşlarda kenarları bitirmek için. İnce kumaşlarda kıvrıcık kenar elde etmek için farklı beslemeyi ayarlayın.</p>	B	6,0	N	Hayır	A	•		•	•	
 <p><b>3 iplikli streç overlok</b> Ekstra streç kumaşları dikmek için. Lüperlerde streç türü iplik kullanarak ek streç sağlayın. İplik gerginliğini buna göre değiştirin.</p>	A ve B	6,0	N	Evet	A	•	•		•	
 <p><b>3 iplikli kıvrık kenar*</b> Hafif kumaşların kenar dikişi için. İpek eşarplar, yastık büzgüleri ve peçetelerde bitiş sağlar. Mükemmel bir kıvrık kenar için, lüperden dekoratif iplik ve iğne geçirin ve hafif normal iplikle lüperi indirin. Sayfa 34’de daha fazla bilgi edinin.</p>	B	6,0	R	Hayır	A		•	•	•	

\* Ağır dokuma kumaşlar veya ortadan ağıra kadar streç kumaşlar önerilmez.

Dikiş			N/R		A/B	İplik geçirme yolu				
						B	G	R	Y	P
 <p><b>2-iplikli overlok, geniş</b> Hafifle orta ağırlıkta tek kumaş tabakasını sürfile yapmak için. Dönüştürücü gereklidir.</p>	A	6,0	N	Evet	A	•			•	
 <p><b>2-iplikli overlok, dar</b> Hafifle orta ağırlıkta tek kumaş tabakasını sürfile yapmak için. Dönüştürücü gereklidir.</p>	B	6,0	N	Evet	A		•		•	
 <p><b>2 iplikli dar kenar*</b> Hafif kumaşların kenar dikişi için kullanın. Dönüştürücü gereklidir. Sayfa 34' de daha fazla bilgi edinin.</p>	B	6,0	R	Evet	A		•		•	
 <p><b>2-iplikli kamalı reçme, geniş</b> Kamalı taraf yada teyel dikişi tarafıyla dekoratif etkiye sahip streç kumaşlar dikmek için. Lüperden dekoratif iplikler geçirerek çeşitli etkiler oluşturun. Dönüştürücü gereklidir. Sayfa 35' de daha fazla bilgi edinin.</p>	A	6,0	N	Evet	A	•			•	
 <p><b>2-iplikli kıvrık overlok, geniş</b> Giysiler ve ev dekorasyonları için dekoratif rötüş. Dönüştürücü gereklidir.</p>	A	6,0	N	Evet	A	•			•	
 <p><b>2-iplikli kıvrık overlok, dar</b> Hafif kumaşlara mükemmel bir rötüş sağlar. Nerdeyse görünmeyen bir kenar elde etmek için bu dikişte saydam iplikler kullanın, bu daha ince kumaşlarda çok mükemmel bir görünüm sağlar. Dönüştürücü gereklidir.</p>	B	6,0	N	Evet	A		•		•	

\* Ağır dokuma kumaşlar veya ortadan ağıra kadar streç kumaşlar önerilmez.

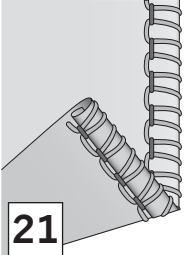
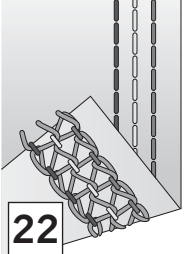
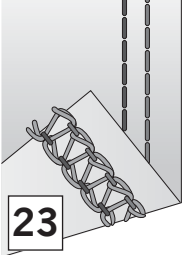
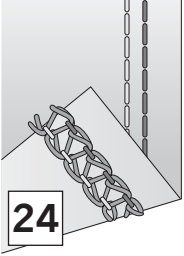
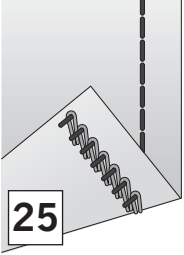
Dikiş			N/R		A/B	İplik geçirme yolu				
						B	G	R	Y	P
 <p><b>2 iplikli kıvrık kenar*</b> Hafif kumaşların kenar dikişi için. İpek eşarplar, yastık büzgüleri ve peçetelerde bitiş sağlar. Mükemmel bir saten kenar için lüperde 40 ağırlığında viskon gibi dekoratif hafif bir iplik geçirin. Dönüştürücü gereklidir. Sayfa 34’de daha fazla bilgi edinin.</p>	B	6,0	R	Evet	A		•		•	
 <p><b>Kapak dikişi, üçlü</b> Streç kumaşlardaki kat yerleri için ve tüm kumaş türlerinde dekoratif etkiler için. Süsleme için lüperde dekoratif iplik kullanın. Sayfa 34’de daha fazla bilgi edinin.</p>	C, D ve E	-	R	Hayır	B	•	•	•		•
 <p><b>Kapak dikişi, geniş</b> Streç kumaşlardaki kat yerleri için ve tüm kumaş türlerinde dekoratif etkiler için. Süsleme için lüperde dekoratif iplik kullanın. Sayfa 34’de daha fazla bilgi edinin.</p>	C ve E	-	R	Hayır	B	•		•		•
 <p><b>Kapak dikişi, dar</b> Streç kumaşlardaki kat yerleri için ve tüm kumaş türlerinde dekoratif etkiler için. Süsleme için lüperde dekoratif iplik kullanın. Sayfa 34’de daha fazla bilgi edinin.</p>	C ve D	-	R	Hayır	B	•	•			•
 <p><b>Zincir dikiş</b> Düzgün kenar baskısı ve parça patchworkleri gibi tüm dikiş türleri için. Kolay sökülmeyen bir dikiş olduğundan dikiş için teyelleme yapın. Bobin ipliği hiçbir zaman bitmez Süsleme için lüperde dekoratif iplik kullanın. Sayfa 36’da daha fazla bilgi edinin.</p>	D	-	R	Hayır	B		•			•

\* Ağır dokuma kumaşlar veya ortadan ağıra kadar streç kumaşlar önerilmez.

## Dikiş başlama

### Tutucuyu Yerleştirme

Kumaş parçalarını pimlerle sabitlerken dikiş ayağının soluna düz pimler takın. Pimler kolaylıkla çıkarılabilir ve kesicilerden uzaktadırlar.

 *Tutucular üzerinden dikme, kesicilerin kesme kenarına zarar verir ve yok edebilir.*

- Makineye iplik takma işlemi tamamlandığında, ön kapağı kapatın ve dikiş plakası üzerindeki tüm iplikleri sola dikiş ayağı altına getirin.
- Volanı yavaşça kendinize doğru döndürerek üst bıçağın alt bıçağa doğru düzgün olarak hareket ettiğinden emin olun. Bıçaklar düzgün hareket etmiyorsa, bıçaklar arasında sıkışmış kumaş veya atık iplik olup olmadığını kontrol edin.
- İplikleri tutup hafifçe çekin.
- İplik zinciri oluşturmak için volanı kendinize doğru üç tam tur döndürün. Tüm ipliklerin dikiş plakasının dikiş parmağı etrafına sarıldığını kontrol edin. İplikler parmağın etrafına sarılmadıysa, her bir ipliğin düzgün geçirildiğinden emin olun.
- Ayak pedalına basarken iplik zincirini tutmaya devam edin. Zincir 5-8 cm (2-3") uzunluğunda oluncaya kadar dikiş.
- Kumaşı dikiş ayağı önünün altına yerleştirin ve bir test örneği dikiş. Dikiş sırasında sol elinizle kumaşı hafifçe yönlendirin. Kırılmasına neden olacak biçimde iğnenin yönünü değiştirebileceğinden kumaşı çekmeyin.

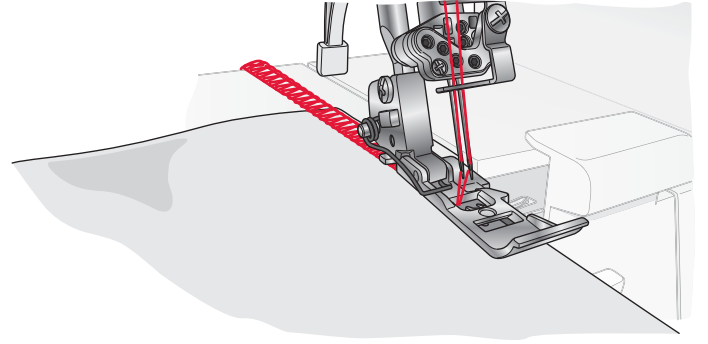
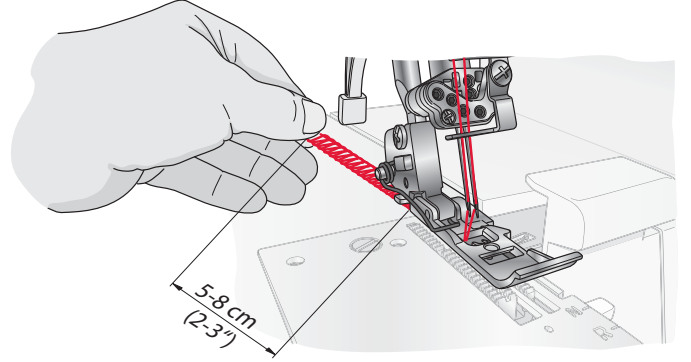

### Zincir kapatma

- Kumaşın sonuna geldiğinizde, bitirilen kumaşı yavaşça geriye ve sola doğru çekerek dikiş devam edin. Buna zinciri kapatma denir. İpliklerin çözülmüş olarak gelmesini önler ve sonraki dikiş görevine hazırlar.
- Makinenin sol tarafındaki iplik kesiciyi kullanarak dikiş ayağının arkasında 2-5 cm (1-2") iplik zinciri kesin. İplik kesicinin etrafındaki iplikleri arkadan size doğru çekin.

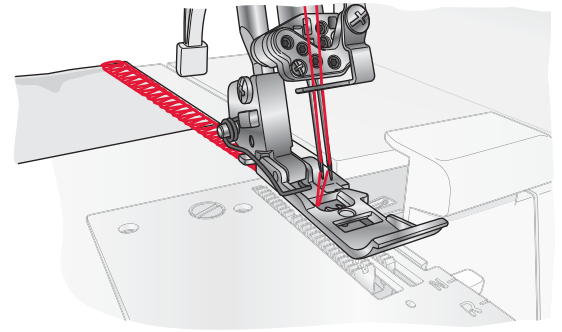

*İpucu: Makineye yeniden iplik geçirdiğinizde, iplik gerginliğini test etmek için daima zinciri kapatıp örnek test dikişi yapın.*

*İpucu: Bu makinedeki dikiş ayağında iğne konumunu belirtmek için işaretler vardır. Bunu dikiş yaparken kılavuz olarak kullanın.*

## Kıvrık kenar dikme

Kıvrık kenar dikişi patiska, şifon, organze, krep, vb. gibi hafif kumaşlar için uygundur. Overlok sırasında kumaş kenarının kumaş altında kıvrılması için iplik gerginliğini ayarlayarak kıvrık kenar elde edilir. Kıvrılma derecesini değiştirmek için iplik gerginliğini ayarlayın. Kıvrık kenar dikmek için dikiş kolunu R'ye ayarlamanız gerekir. (Bkz. sayfa 11)

*İpucu: Mükemmel bir kıvrık kenar için, dekoratif ipliği üst lüperden ve iğneden ve hafif normal ipliği alt lüperden geçirin.*

*Not: Elbisenizi dikmeden önce iplik zinciri yapın ve kumaş örneğinde test edin. Dikiş içinde dolaşmasını önlemek için dikişten önce iplik zincirini tutun.*

*Not: Kıvrık kenar için elde edilebilecek minimum overlok dikiş genişliği yaklaşık olarak 1,5 mm'dir.*

## Kapak dikişi dikme

Kapak dikişi, ek dikişlerini düzeltmenin yanı sıra ( düz dikiş ) yakaları kapatmak, bağlamak, üst dikiş için ve tişört ve eşofman altını kıvrıp kenarını bastırmak için, v.b kullanılabilir. Kapak dikişi streç kumaşlar için en uygundur. Örne kumaşlar için de kullanılabilir.

### Makine kurulumu

- hareket edebilir üst kesiciyi ayırın. (Bkz. sayfa 10)
- Dikiş parmağı kolunu R'ye ayarlayın. (Bkz. sayfa 11)
- Takılıysa, iğne B ve iğne A'yı sökün.
- İstenen kapak dikişine göre iğne C, D ve/veya E'yi takın.
- Üst lüperi ayırın. (Bkz. sayfa 11)
- Kesici kapağı A'yı çıkarın ve kapak dikişi masası B'yi takın (bkz. sayfa 11). Kapak dikişi masasının üzerindeki işaretler kapak dikişi iğnesinden mesafeyi cm ve inç olarak gösterir. Kumaş kenarını yerleştirirken kılavuz olarak kullanın.
- Ön kapağı kapatın.

### Dikişe başlama

- Dikiş ayağı yükseltmesini indirerek dikiş ayağını kaldırın.
- Malzemeyi iğnenin arkasındaki dikiş ayağı altına yerleştirin.
- Dikiş ayağı yükseltmesini kaldırarak dikiş ayağını indirin.

*Not: Kumaşın ortasından dikişe başladığınızda, kumaşı istediğiniz dikiş noktasına yerleştirin.*

### Kapak dikişi sonunu sağlamlaştırma

Dikiş sonunda lüper ipliği çekildiğinde dikişin çözülmesine neden olduğundan kapak dikişinden sonra zincir kapatma mümkün değildir. Bu nedenle, dikiş sonunu aşağıdaki gibi sağlamlaştırın.

#### **Kumaş kenarında dikiş yaparken**

- İğne ipliklerini (2 veya 3 iplik) önce aşağıdaki şekilde gösterildiği gibi birbirine düğümleyin.
- Bu iplikleri lüper ipliklerine bağlayın.
- Artan iplikleri kesin.

#### **Dikiş yarıda durdurulduğunda**

- Kumaşın alt tarafındaki iğne ipliklerini (2 veya 3 iplik) çekin ve yukarıda açıklandığı şekilde iplikleri düğümleyin.
- Artan iplikleri kesin.

*Not: Normalde, dikiş başlangıcındaki dikişler çözülmez, ancak kumaş kenarında dikiş yaparken açıklanan adımların aynısı uygulanarak dikiş sonunun sağlamlaştırılması akıllıca olur.*

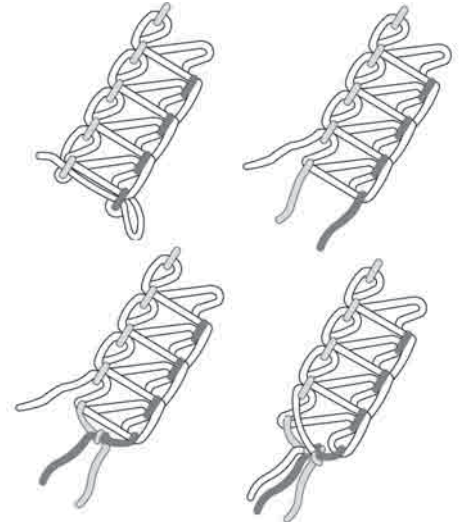



## Kamalı reçme dikişi

Kamalı reçme dikişi dikiş dikerek ve dikişi düzleştirmek için kumaşı keserek yapılır. Kamalı reçme dikişi dekoratif tertip dikişi, iki parçayı birlikte dikme (Standart kamalı reçme dikişi) veya yalnızca tek parça kumaşta süsleme yapmak (Dekoratif kamalı reçme dikişi) için kullanılabilir.

Kamalı reçme dikişi dikmek için iki yol vardır. Dekoratif görünüm yaratmak için kumaşın ters tarafı ya da teyel dikişi yaratmak için düz taraflarıyla birlikte.

### Standart kamalı reçme dikişi

- Sol veya sağ iğneyi kullanın.
- **2 iplikli kamalı reçme dikişi:** 2 iplikli dönüştürücüyü açın (bkz. sayfa 10). Alt lüper ve sol (A) ya da sağ (B) iğneye ipliği geçirin.
- **3 iplikli kamalı reçme dikişi:** Alt ve üst lüper ve sol (A) ya da sağ (B) iğneye ipliği geçirin.
- Elbisenin sağ tarafında dekoratif dikiş dikmek için iki kumaş parçasının ters tarafını birlikte yerleştirin.
- Fazla kumaşı keserek dikişi dikin. İğne ipliği kumaşın altında V biçimini alır. Alt lüper ipliği kumaş kenarında düz bir hat olarak çekilir.
- Kumaşı açın ve dikiş düzlüğünü çekmek için dikişin karşı kenarlarını çekin.

### Dekoratif kamalı reçme dikişi

- Hareket edebilir üst kesiciyi devreden çıkartın (sayfa 10'a bakınız). Bu dikişte kumaş kesilmemelidir.
- Yukarıdaki adım 1-3'ü uygulayın.
- Elbisenin sağ tarafından dekoratif bir dikiş dikmek için (kıvrımda), kumaş parçasını ters tarafıyla kıvrıp dikin.
- Kumaşı, kumaştan uzayan dikiş parçasıyla dikilecek biçimde yerleştirin.
- Kumaşı açın ve düzleştirmek için dikişin karşı kenarlarını çekin.

*İpucu: Üst lüper ipliği kamalı reçme dikişinde önemlidir. Üst lüper dekoratif bir iplik ve alt lüper ile iğneye normal iplik yerleştirin.*

### Teyel dikişi

Teyel dikişi oluşturmak için kumaşı sağ tarafıyla birlikte dikin. İğne ipliği teyeli oluşturan en önemli ipliklerdir.

Standart kamalı reçme dikişi Dekoratif kamalı reçme dikişi

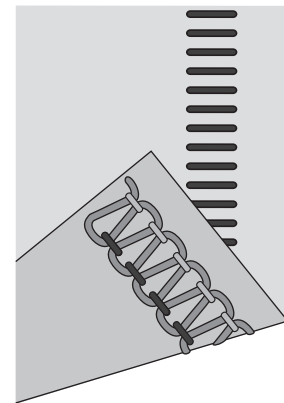
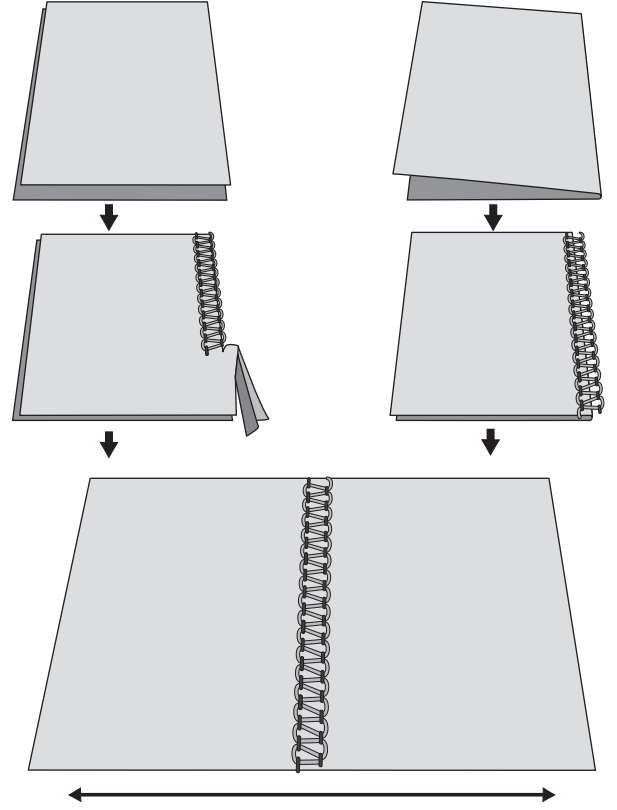

3 iplikli teyel dikişi

## Zincir dikişi dikme

Zincir dikişi iki iplik, bir iğne ve bir lüper ile dikilir. Normal olarak makine dikiş dikerken kumaş kenarını keser. Ancak, üst kesiciyi B konumuna getirerek, üst lüperi ayırarak ve kapak dikişi masasını B takarak zincir dikişi kumaş kenarından istenilen mesafeye yerleştirilebilir (Bkz. sayfa 10-11).

 Ana güç anahtarını kapatıp makineyi prizden çekin.

### Makine kurulumu

- hareket edebilir üst kesiciyi ayırın. (Bkz. sayfa 10)
- Üst lüperi ayırın. (Bkz. sayfa 11)
- Kesici kapağı A'yı çıkarın ve kapak dikişi masası B'yi takın (bkz. sayfa 11). Kapak dikişi masasının üzerindeki işaretler kapak dikişi iğnesinden mesafeyi cm ve inç olarak gösterir. Kumaş kenarını yerleştirirken kılavuz olarak kullanın.

### Dikiş başlangıcı ve sonu

Makineye iplik geçirdikten sonra dikişe başladığında, zincir yapmak için kumaş parçasında 2-3 cm dikin ve zinciri kapatın. Dikiş sonunda, kumaşı hafifçe makinenin arkasına doğru çekip zinciri kapatın.

## Dikiş ipuçları

### Süslü pile dikme

Elbiseyi kesmeden önce kumaşa süs pilelerini dikin. Overlok sağ iğnesini kullanın ve 3 iplikli overlok, darı seçin.

*Not: Ayrıca, bu dikiş için kıvrık kenar dikişi de kullanılabilir.*

- hareket edebilir üst kesiciyi ayırın. (Bkz. sayfa 10)
- Suda çözülebilir kumaş işaretiyle kumaşı istediğiniz sayıda pile ile işaretleyin.
- Kumaşı ters tarafıyla kıvrıp dikin.
- Pileleri aynı yönde basın.

### Daire Dikme

*(yalnızca ağır ve orta kumaşlar için uygun)*

Uzatma masasında daire dikmede kullanılan 13 delik bulunur.

Güzel bir kenar elde etmek için daireleri hareket edebilir üst kesici takılıyken (A konumu, bkz. sayfa 10) dikin ya da hareket edebilir üst kesiciyi ayırın (B konumu, bkz. sayfa 10) ve daire süsleri dikin.

- Daire olacak alanın ortasını noktayla işaretleyin ve dengeleyiciyi kumaşın altına yerleştirin.
- İtme piminin (A) keskin ucuyla kumaşı işaretli yerden delin. Pimi uzatma masasının seçilen deliğine yerleştirin. Pim ve alt plakasını (B) birlikte itin.
- Dikiş ayağını indirin ve dikin. Kumaş itme piminin etrafında daire biçiminde beslenir.
- Daire tamamlandığında, dikişin üzerine birkaç santimetre (bir inç) bindirin. İplikleri büyük gözlü, el dikiş iğnesine geçirin ve kumaşın ters tarafına doğru çekip sağlamlaştırın.

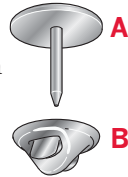

### İplik zincirini sağlamlaştırma

Zinciri büyük gözlü el dikiş iğnesine geçirin. İğneyi dikiş ucuna takın ve iplikleri sağlamlaştırmak için zinciri dikişin içine çekin.

### Zinciri kapatarak örgü örme

1. hareket edebilir üst kesiciyi ayırın. (Bkz. sayfa 10)
2. Ayağın önündeki delikten yün ipliği ya da kumaş şeridi gibi bir dolgu kordonu takın.
3. Dolgu kordonunu ayağın altına yerleştirin ve zinciri istenilen uzunlukta kapatın.
4. Zinciri kapatılan örgüler tek tek kullanılabilir ya da 3 veya 4 tabakalı örgü olarak örülebilir.

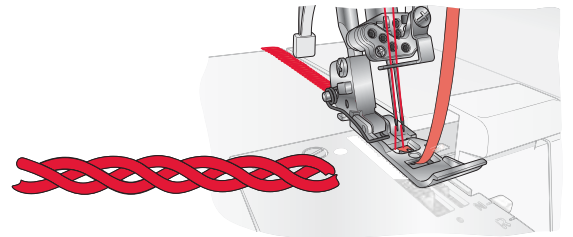

### İğnenin/iğnelerin indirilmesi

Dikişi durdurduğunuzda, iğne/iğneler makinede daima yukarı pozisyonda durur. İğneyi/iğneleri kumaşa indirmek için pedala bir kez basın. İğnenin aşağı pozisyonu, ayarlamaları yaparken veya zincir dikişi esnasında yönü değiştirmek için kumaşı çevirirken kumaşın kaymaması için faydalıdır.

## Dikiş genişliğini ayarlama

Dikiş genişliği, iğne konumu değiştirilerek veya kesme genişliği düğmesiyle arttırılabilir veya azaltılabilir.

### İğne konumunu değiştirerek genişlik ayarlama

- A) Yalnızca sol iğne ya da her iki iğne kullanıldığında dikiş genişliği 6 mm'dir.
- B) Yalnızca sağ iğne kullanıldığında dikiş genişliği 4 mm'dir.
- C) Yalnızca zincir dikiş iğnesi kullanıldığında dikiş genişliği 9 mm'dir.

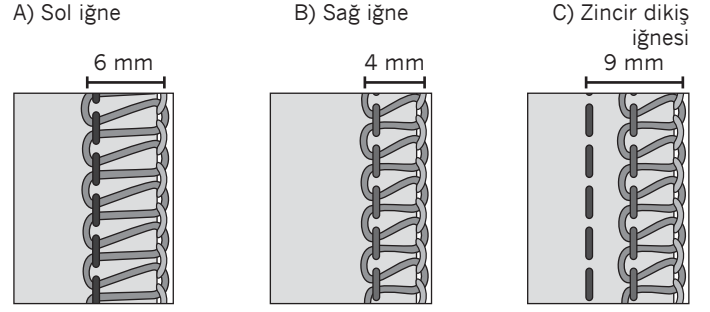

### Kesme genişliği düğmesiyle genişlik ayarı

Kesme genişliği düğmesi ileri ayarlarıyla kesme genişliğini aşağıda gösterilen aralıkta hassas olarak ayarlamak mümkündür.

- Yalnızca sol iğne kullanıldığında: 5-7 mm
- Yalnızca sağ iğne kullanıldığında: 3-5 mm
- Zincir dikiş iğnesi kullanıldığında: 8-10 mm

İstenilen dikiş genişliğini ayarlamak için düğmeyi döndürün. Standart ayar için düğme 6,0'a ayarlanmalıdır.

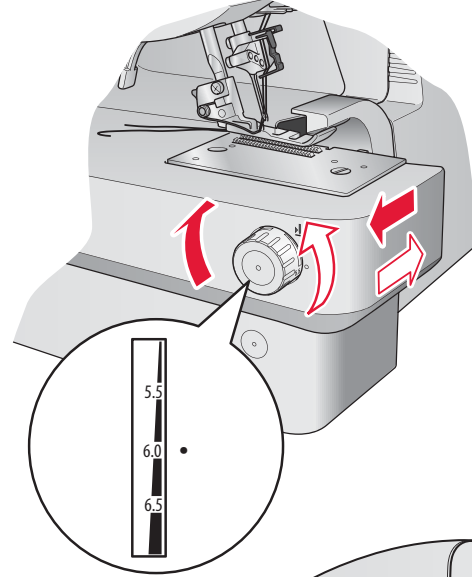

### Dikiş ayağı baskısı ayarı

Normal şartlara göre dikiş için dikiş ayağı baskısı 2,5'e ayarlanmalıdır. Bazı durumlarda ayarlamalar gerekli olabilir. Sonuçtan memnun kalıncaya kadar basıncı artırın veya azaltın. Elbisenizi dikmeden önce örnek kumaş üzerinde mutlaka deneyin.

**Daha az basınç:** Ayar düğmesini 2,5 ve 1 arasında bir değere saat istikameti tersine çevirerek basıncı azaltın.

**Daha fazla basınç:** Ayar düğmesini 2,5 ve 5 arasında bir değere saat istikametinde çevirerek basıncı artırın.

**Standart ayara geri dönme:** Ayar düğmesini düğme üzerindeki işaret 2,5'a ayarlanıncaya kadar döndürün.

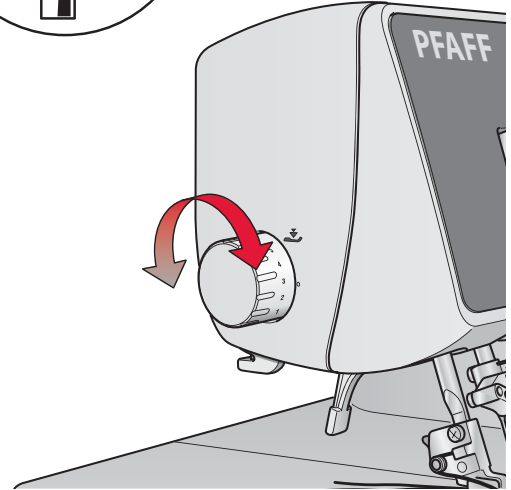

### Dikiş uzunluğu ayarı

Bir dikiş seçilirken dikiş uzunluğu otomatik olarak ayarlanır; ancak kumaş türüne bağlı olarak ayarlanması gerekebilir. Ağır kumaşlar dikerken dikiş genişliğini 4 mm'ye ayarlayın. Hafif kumaşlar dikerken dikiş genişliğini 2 mm'ye ayarlayın.

Dikiş uzunluğunu ayarlamak için dikiş uzunluğu simgesine dokununuz. Seçildiğini göstermek için etrafı siyah çerçeve içine alınır. Dikiş uzunluğunu ayarlamak için - veya + düğmesine dokununuz.

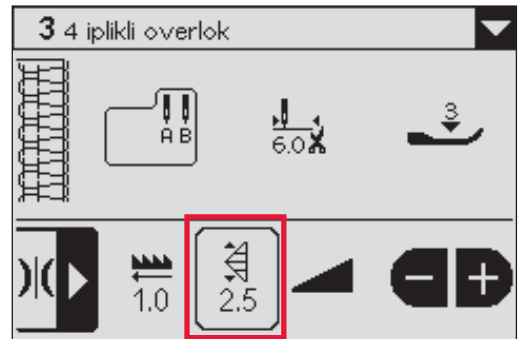

## Farklı besleme ayarı

Farklı besleme sistemi birbiri ardına düzenlenmiş iki adet besleme dişi setinden oluşmaktadır. Özel kumaşlar dikerken mükemmel sonuçlar elde etmek için her iki besleme dişi birbirinden bağımsız olarak çalışır. Besleme miktarı ön besleme dişi tarafından arka besleme dişinin beslemesine göre değiştirildiğinde kumaşı "gerer" veya "büzer".

Örgü kumaşlarının gerilmesini ve hafif kumaşların büzülmesini önlemek için farklı beslemeyi kullanın.

coverlock™ 4.0 dikişlerinden biri seçildiğinde farklı besleme otomatik olarak 1,0'a ayarlanır. Bu, normal kumaşta overlok dikiş ayarıdır. Farklı beslemeyi ayarlamak için farklı besleme simgesine dokununuz. Seçildiğini göstermek için etrafı siyah çerçeve içine alınır. Farklı beslemeyi ayarlamak için - veya + düğmesine dokununuz.



### Büzmeli overlok (streç, örgü kumaşlar)

Örgü veya jarse gibi streç kumaşların kenarlarını dikerken, farklı beslemeyi 1,0 ve 2,0 arasında bir değere ayarlayın. Ayar, istenilen büzmenin yanı sıra dikilen malzemeye bağlıdır. Elbisenizi dikmeden önce farklı ayarlarla dikişi test edin.

### Streç overlok (hafif kumaşlar)

İpek ve ipeksi örgü giysiler gibi hafif dokuma veya gevşek örgülü kumaşların kenarlarını dikerken, farklı beslemeyi 0,6 ve 1,0 arasında bir değere ayarlayın. Dikerken, dikişi hafifçe dikiş ayağının önünde ve arkasında tutarak kumaşı biraz gerin. Ayar, istenilen germe miktarının yanı sıra dikilen malzemeye bağlıdır. Elbisenizi dikmeden önce farklı ayarlarla dikişi test edin.

Kumaş	Farklı besleme 1,0	Ayar	Sonuç
Streç kumaş (Örgü, jarse)		1,0-2,0	
Streç olmayan kumaş (Kot)		1,0	
Hafif kumaş (İpek, ipeksi örgü giysi)		0,6-1,0	

## İplik gerginliğini hassas ayarlama

Bir dikiş seçilirken iplik gerginliği otomatik olarak ayarlanır; ancak aşağıdakilere bağlı olarak hassas ayar yapılması gerekebilir:

- Kumaş türü ve kalınlığı
- İğne boyu
- İplik boyutu, türü ve lif içeriği

İplik gerginliği ayarlarını yapma ile ilgili bilgi için sayfa 24'e bakın.

<b>2 iplikli overlok dikişi</b>	
Alt lüper ipliği kumaşın alt tarafında olduğunda	Lüper ipliği gerginliğini (sarı) arttırın veya iğne ipliği gerginliğini (mavi veya yeşil) azaltın.
İğne ipliği gerginliği çok gevşek olduğunda	İğne ipliği gerginliğini (mavi veya yeşil) arttırın veya alt lüper ipliği gerginliğini (sarı) azaltın.

<b>2 iplikli overlok, örtü</b>	
Alt lüper iplik gerginliği çok sıkı veya iğne ipliği gerginliği çok gevşek olduğunda	Alt lüper ipliği gerginliğini (sarı) azaltın veya iğne ipliği gerginliğini (mavi veya yeşil) arttırın.
Alt lüper iplik gerginliği çok gevşek olduğunda	Alt lüper iplik gerginliğini (sarı) arttırın.

<b>3-iplikli kamalı dikiş</b>	
Alt lüper iplik gerginliği çok gevşek olduğunda	Alt lüper ipliği gerginliğini (sarı) arttırın veya iğne ipliği gerginliğini (mavi veya yeşil) azaltın.
Üst lüper iplik gerginliği çok gevşek olduğunda	Üst lüper ipliği gerginliğini (kırmızı) arttırın veya iğne ipliği gerginliğini (mavi veya yeşil) azaltın.
İğne ipliği gerginliği çok gevşek olduğunda	İğne ipliği gerginliğini (mavi veya yeşil) arttırın veya üst lüper ipliği gerginliğini (kırmızı) azaltın.

<b>3 iplikli overlok dikişi</b>	
Üst lüper ipliği kumaşın alt tarafında olduğunda	Üst lüper iplik gerginliğini (kırmızı) arttırın ya da alt lüper iplik gerginliğini (sarı) azaltın.
Alt lüper ipliği kumaşın üst tarafında görüldüğünde	Alt lüper iplik gerginliğini (sarı) arttırın ya da üst lüper iplik gerginliğini (kırmızı) azaltın.
İğne ipliği çok gevşek olduğunda	İğne gerginliğini arttırın (mavi veya yeşil).

<b>4 iplikli overlok dikişi</b>	
Üst lüper ipliği kumaşın alt tarafında olduğunda	Üst lüper iplik gerginliğini (kırmızı) arttırın ya da alt lüper iplik gerginliğini (sarı) azaltın.
Alt lüper ipliği kumaşın üst tarafında görüldüğünde	Alt lüper iplik gerginliğini (sarı) arttırın ya da üst lüper iplik gerginliğini (kırmızı) azaltın.
Sol iğne ipliği gerginliği çok gevşek olduğunda	İğne ipliği gerginliğini arttırın (mavi).
Sağ iğne ipliği gerginliği çok gevşek olduğunda	Sağ iğne ipliği gerginliğini arttırın (yeşil).

<b>Güvenli dikiş</b>	
Alt lüper iplik gerginliği çok gevşek olduğunda	Alt lüper iplik gerginliğini (sarı) arttırın.
Üst lüper ipliği kumaşın alt tarafında olduğunda	Üst lüper iplik gerginliğini (kırmızı) arttırın ya da alt lüper iplik gerginliğini (sarı) azaltın.
Alt lüper ipliği kumaşın üst tarafında görüldüğünde	Alt lüper iplik gerginliğini (sarı) arttırın ya da üst lüper iplik gerginliğini (kırmızı) azaltın.
Sağ iğne ipliği gerginliği çok gevşek olduğunda	İğne ipliği gerginliğini arttırın (yeşil).
Zincir dikiş iğnesi ipliği gerginliği çok gevşek olduğunda	Zincir dikiş iğne ipliği gerginliğini (mavi) arttırın ya da zincir dikiş lüper ipliği gerginliğini (mor) azaltın.



## Zincir dikiş

Zincir dikiş iğnesi ipliği gerginliği çok gevşek olduğunda İğne ipliği gerginliğini (mavi) arttırın ya da dikiş lüper ipliği gerginliğini (mor) azaltın.

## Kapak dikişi

Kapak dikişi lüper ipliği çok gevşek olduğunda	Zincir dikiş lüper iplik gerginliğini (mor) arttırın.
Kapak dikişi sol iğne ipliği gerginliği çok gevşek olduğunda	Zincir dikiş sol iğne ipliği gerginliğini (mavi) arttırın ya da zincir dikiş lüper ipliği gerginliğini (mor) azaltın.
Kapak dikişi orta iğne ipliği gerginliği çok gevşek olduğunda	Zincir dikiş orta iğne ipliği gerginliğini (yeşil) arttırın ya da zincir dikiş lüper ipliği gerginliğini (mor) azaltın.
Kapak dikişi sağ iğne ipliği gerginliği çok gevşek olduğunda	Zincir dikiş sağ iğne ipliği gerginliğini (kırmızı) arttırın ya da zincir dikiş lüper ipliği gerginliğini (mor) azaltın.
Kumaş üst yüzeyi iğne iplikleri arasında çıkıntı yaptığında ve kumaşın alt tarafındaki dikişler sıkılaştığında;	Zincir dikiş lüper iplik gerginliğini (mor) azaltın.



## Makine bakımı

Özellikle iki nedenden dolayı overlok makinesi geleneksel makineden daha sık bakım gerektirir:

- Kesiciler kumaşı keserken çok fazla kumaş tiftiği oluşur.
- Overlok çok yüksek hızda çalışır ve çalışan iç parçaların sık sık yağlanması gerekir.

### Temizleme

**!** Ana güç anahtarını kapatıp makineyi prizden çekin.

- Ön kapağı açın ve kumaş tiftiği temizleme fırçasıyla tüm tiftiği temizleyin.
- Ön kapağı kapatın ve oluşan tozları ve kumaş tiftiği birikimini temizlemek için makinenizin dış yüzeyini yumuşak bir bezle silin.

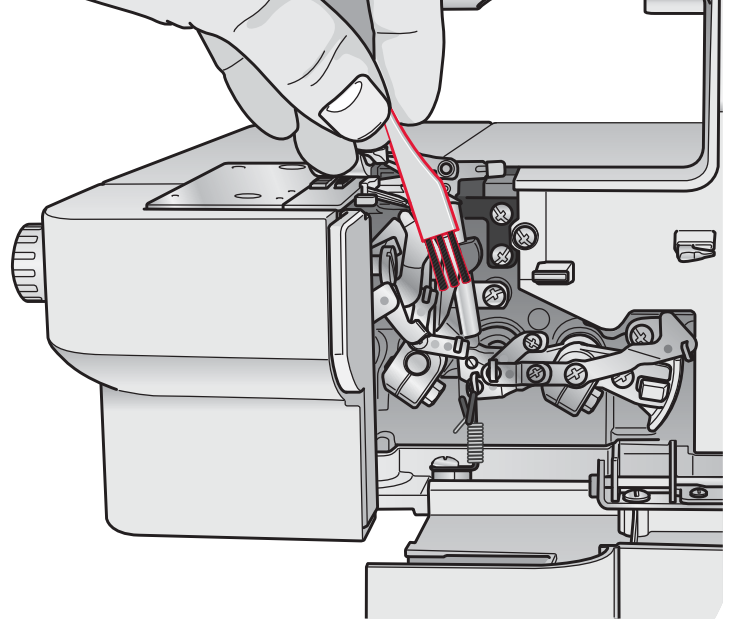

### Dokunmatik ekranı temizleme

Dokunmatik ekranı temiz, yumuşak ve nemli bir bezle silin.

### Yağlama

**!** Ana güç anahtarını kapatıp makineyi prizden çekin.

Makinenin düzgün ve hareketli parçaların (resimde işaretli olanlar) sessiz çalışmasını sağlamak için sık sık yağlanması gerekir.

Birlikte verilen dikiş makinesi yağını kullanın. Makineye zarar verebileceğinden başka yağ kullanmayın.

Dikişe başlamadan önce artık yağı temizlemek için makine yüzeyini silin.

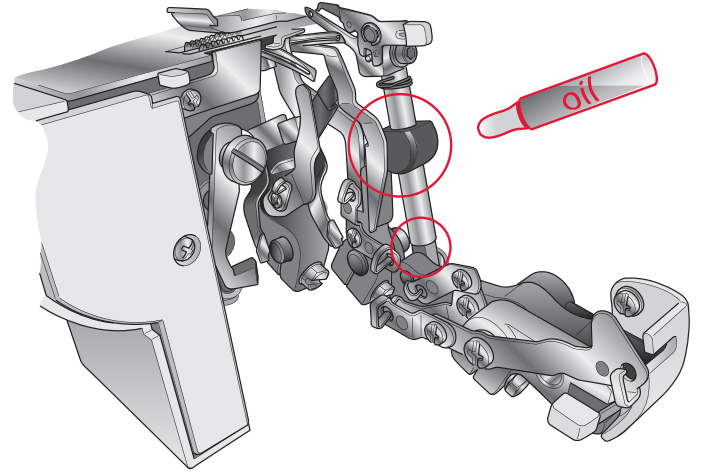

### Hareket edebilir üst kesiciyi değiştirme

**!** Ana güç anahtarını kapatıp makineyi prizden çekin.

Hareket edebilir üst kesici kesmez hale geldiğinde değiştirilmelidir. Üst kesici aşağıdaki yönergeler göre değiştirilebilir. Herhangi bir sorun yaşarsanız yetkili PFAFF® satıcımıza danışın.

- Ön kapağı açın ve hareket edebilir üst kesiciyi (1) A konumuna ayarlayın (Bkz. sayfa 10).
- Vida setini (2) gevşetin ve üst kesiciyi (1) çıkarın.
- Üst kesici tutucusu en alt konumuna gelinceye kadar volanı döndürün.
- Üst kesici tutucusunun yivine yeni bir üst kesici yerleştirin ve vida setini (2) sıkıştırın.
- Hareket edebilir üst kesicinin ön kenarının sabit kesici kesme kenarından (3) 0,5-1,0 mm daha aşağıda olduğundan emin olun.

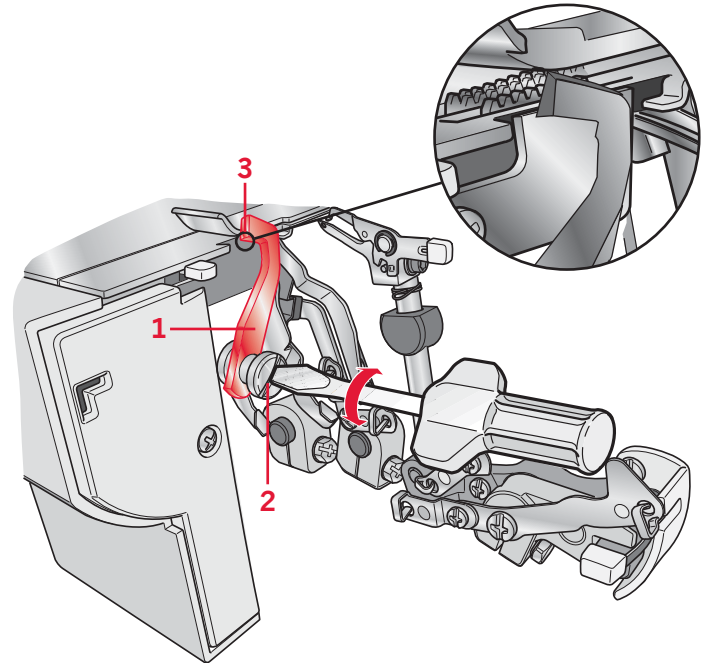

## Depolama

Makine kullanılmadığında, fişe takılı olmadığından emin olun. Makineyi tozdan korumak için toz örtüsüyle örtün. Makineyi doğrudan güneş ışığı veya neme maruz kalmayacak biçimde depolayın.

## Servis

Servis ve/veya kullanımla ilgili sorunuz olursa, yerel PFAFF® satıcınıza danışın.

## Sorun giderme

Sorun	Çözüm
Kumaş düzgün beslenmiyor	<ul style="list-style-type: none"><li>- Dikiş uzunluğunu arttırın.</li><li>- Ağır kumaş için dikiş ayağı basıncını arttırın.</li><li>- Hafif kumaş için dikiş ayağı basıncını azaltın.</li><li>- Farklı beslemeyi kontrol edin.</li></ul>
İğne kırılıyor	<ul style="list-style-type: none"><li>- İğneyi doğru takın.</li><li>- Dikiş dikerken kumaşı çekmeyin.</li><li>- İğne vida setini sıkıştırın.</li><li>- Ağır kumaşlarda daha büyük boyutta iğne kullanın.</li></ul>
İplik kopuyor	<ul style="list-style-type: none"><li>- İplik geçirmeyi kontrol edin.</li><li>- Dolaşmış veya takılmış iplikleri kontrol edin.</li><li>- İğneyi doğru takın.</li><li>- Yeni bir iğne takın, mevcut iğne eğilmiş ya da ucu körleşmiş olabilir.</li><li>- Yüksek kaliteli iplik kullanın.</li><li>- İplik gerginliğini gevşetin.</li></ul>
Atlanan dikişler	<ul style="list-style-type: none"><li>- Yeni bir iğne takın, mevcut iğne eğilmiş ya da ucu körleşmiş olabilir.</li><li>- İğne vida setini sıkıştırın.</li><li>- İğneyi doğru takın.</li><li>- İğne türü veya boyutunun değiştirin.</li><li>- İplik geçirmeyi kontrol edin.</li><li>- Dikiş ayağı basıncını arttırın.</li><li>- Yüksek kaliteli iplik kullanın.</li></ul>
Düzensiz dikişler	<ul style="list-style-type: none"><li>- İplik gerginliğini dengeleyin.</li><li>- Dolaşmış veya takılmış iplikleri kontrol edin.</li><li>- İplik geçirmeyi kontrol edin.</li></ul>
Kumaşta büzülme	<ul style="list-style-type: none"><li>- İplik gerginliğini gevşetin.</li><li>- Dolaşmış veya takılmış iplikleri kontrol edin.</li><li>- Yüksek kaliteli hafif iplik kullanın.</li><li>- Dikiş uzunluğunu kısaltın.</li><li>- Hafif kumaşlar için dikiş ayağı basıncını azaltın.</li><li>- Farklı beslemeyi kontrol edin.</li></ul>
Düzensiz kesme	<ul style="list-style-type: none"><li>- Kesicilerin hizalamasını kontrol edin.</li><li>- Bir veya her iki kesiciyi değiştirin.</li></ul>
Kumaş sıkışmaları	<ul style="list-style-type: none"><li>- Dolaşmış veya takılmış iplikleri kontrol edin.</li><li>- Overlokla dikmeden önce klasik makineyle kumaşın kalın tabakalarını sıkıştırın.</li></ul>
Makine çalışmıyor	<ul style="list-style-type: none"><li>- Makineyi güç kaynağına düzgün bağlayın.</li></ul>

## Coverlock 4.0

### Makine teknik özellikleri

<b>Dikiş hızı</b>	1100 dikiş/dak
<b>Dikiş uzunluğu</b>	1,0-4,0 mm
<b>Farklı besleme oranı</b>	1:0.6-1:2
<b>Overlok dikiş genişliği</b>	Sol iğne: 5-7 mm Sağ iğne: 3-5 mm Kapak dikişi: 3-6 mm
<b>Baskı ayağı yükseltme</b>	4,5 mm
<b>İğneler</b>	INSPIRA overlok iğneleri - sistem ELx705 boyut: #14/90, #12/80
<b>İğne sayısı</b>	3, 2, 1
<b>İplik sayısı</b>	2, 3, 4,5
<b>Makine boyutları</b>	
<b>Uzunluk</b>	404 mm
<b>Genişlik</b>	320 mm
<b>Yükseklik</b>	326 mm
<b>Ağırlık</b>	9,8 kg
<b>Nominal Gerilim</b>	220 - 240 V
<b>Nominal Güç</b>	105 W
<b>Güvenlik Sınıfı</b>	II

Makinenizin üzerinde yapılacak teknik donanım ve yedek parça değişiklikleri firma tarafından haber vermeden yapılır.

Elbette bu değişiklikler makinenizin mükemmelleşmesi ve sizin kullanımınızı kolaylaştırmak içindir.

### Fikri mülkiyet

PEAFF, COVERLOCK ve INSPIRA, KSIN Luxembourg II, S.ar.L.'ye ait markalardır.

Malın ayıplı olduğunun anlaşılması durumunda tüketici, 6502 sayılı Tüketicinin Korunması Hakkında Kanun'un 11. maddesinde yer alan;

- a-) Sözleşmeden dönme,
- b-) Satış bedelinden indirim isteme,
- c-) Ücretsiz onarılmasını isteme,
- ç-) Satılanın ayıpsız bir misli ile değiştirilmesini isteme, haklarından birini kullanabilir.

Tüketici şikayet ve itirazlarını; yerleşim yerinin bulunduğu veya tüketici işleminin yapıldığı yerdeki Tüketici Hakem Heyetine veya Tüketici Mahkemesine başvurabilir.

#### **TAŞIMA VE NAKLİYE SIRASINDA DİKKAT EDİLECEK HUSUSLAR:**

Taşıma ve nakliye işlemini orjinal ambalajı ile yapınız. İndirme, bindirme ve taşıma sırasında ürüne maksimum dikkat gösterilmelidir. Taşıma ve nakliye sırasında ambalajın tamamen kapalı olduğundan emin olun. Ambalaja ve pakete zarar verebilecek nem, su, darbe vs. etkenlere karşı koruyunuz. Ürünün kullanım sırasında kırılmamasına, deforme olmamasına, zarar görmemesine, taşıma sırasında hasar ve arıza oluşmamasına, vurma, çarpma, düşürme vb. dış etkenler ile zarar görmemesine dikkat ediniz.



# SERVİS İSTASYONLARI İLE YEDEK PARÇA MALZEMELERİNİN TEMİN EDİLEBİLECEĞİ YERLER

\*Güncel servis listelerine [www.pafftr.com](http://www.pafftr.com) adresinden veya 444 99 09 numaralı danışma hattımızdan ulaşabilirsiniz.

NO	İL/İLÇE	UNVAN	ADRES	ALAN KODU	TELEFON
1	Adana / Seyhan	Çelik Ticaret-Tunç Çelik	Baraj Cad. 2.Durak Sümer Mah. 69200 Sokak M.Ulutaş Apt. Altı 1/D	0322	4536802
2	Adana / Seyhan	Öztaşlar Konf.Mak.Teks.San.Tic.Ltd.Şti	Kocavezir Mah.Obalar Cad.No:46/B 1060	0322	3599300 - 3516425
3	Adıyaman / Merkez	Emre Makina-Mehmet Yılmaz	Hocaömer Mah.Yahya Kemal Cad.No:11	0416	2164411
4	Afyonkarahisar / Merkez	Veli Karatepe	Fakıpaşa Mah.Belediye Çarşısı 2.Kat.No:C/44	0272	2133614
5	Ağrı / Merkez	Çilingir Murat - Murat Yüz	Yavuz Mah.Nevzat Güngör Cad.No:27/A	0472	2164288
6	Amasya / Merzifon	Hüseyin Sayın	Cami Cedit Mah. Hacırabat Cad. No:24/A	0358	5134757
7	Ankara / Altındağ	Gülbay Makina-Yüksel Gülbay	Anafartalar Cad.No:21/4 Ulus	0312	3113414
8	Ankara / Altındağ	Ercüment Recep Özenç-Özdemir Makina	Anafartalar Cad.No:48/A Ulus	0312	3243006 - 3245519
9	Ankara / Çankaya	Hayri Öztürk	İlkadım Mah.Dikmen Cad.No:139/B Dikmen	0312	4785096
10	Ankara / Çankaya	Rahmi Delice	Esat Cad. No:60/B Küçüksesat	0312	4182669
11	Ankara / Keçiören	Şeker Ticaret- Mustafa Şeker	Kızlar Pınarı Cad.No:193/A	0312	3802356
12	Ankara / Sincan	Varol Ticaret-Erdal Varol	Atatürk Mah.Melek Sok.No:18/26	0312	2691329
13	Antalya / Muratpaşa	Akyüz Makina Tic.Ltd.Şti.	Sanayi Mah.Abdü İpekçi Caddesi No:54/C	0242	3453877
14	Antalya / Muratpaşa	Onur Kuşlar	Doğu Garajı Cebesoy Cad.No:9/D	0242	2477685
15	Artvin / Merkez	Hanımeli Çeyiz Ve Dikim-Filiz Keskin	Çarşı Mah.Halk Evi Cad.Karaduman İş Hanı No:6/6	0466	2128350
16	Aydın / Nazilli	Mehmet Battal	Turan Mah. Atatürk Bul. No:58/C	0256	3150103
17	Balıkesir / Merkez	Balkın Makina-Metin Balkın	Dumlupınar Mah.Kefen Avdan Sok.No:15/C	0266	2434931
18	Bingöl / Merkez	Furkan Makina-Selman Cansızoğlu	Gent.Cad.Belediye İş Hanı Giriş Kat No:25	0426	2150112
19	Bolu / Merkez	Hüseyin Oktay Demir-Demir Makina	Tabaklar Mah.Izzet Baysal Cad.Bolubeyi Çarşısı No:46/24	0374	2175695 - 2151800
20	Burdur / Merkez	Polat Ticaret-Ali Polat	Burç Mah.Namık Kemal Cad.No:14	0248	2336097
21	Bursa / Osmangazi	İlhan Oral Teks.Konf.Mak.Tic.Ltd.Şti.	Şehreküstü Mah.Ahmet Tanpınar Cad.No:13/6	0224	2217249
22	Çanakkale / Merkez	Dereli Makina - Türker Dereli	İsmetpaşa Mah. Miralay Şefik Bey Cad. Şevket Bey Sok. No:19/1	0286	2134336
23	Çanakkale / Ayvacık	Engin Özerden-Özerden Mobilya	Ümmühan Mah.No:10	0286	7121068
24	Çorum / Merkez	Demir Makina-Nuray Demir	Gülalibey Mah.Eğridere Sok.27/19	0364	2242800
25	Denizli / Merkez	Damla Day.Tük.Mal.Paz.San.Ve Tic.Ltd.Şti	Kayalık Cad.Uluçarşısı No:21	0258	2613803
26	Denizli / Merkez	Sağlam İş-Ramazan Karakaş	Saraylar Mah.512.Sok.No:14/2	0258	2622049
27	Diyarbakır / Bağlar	Fahri Araz	Emek Cad.Polis Okulu Üstköşesi No:120	0412	2369652
28	Diyarbakır / Bağlar	Şenses Ticaret-Zeki Şenses	Nühket Coşkun Cad.No:136	0412	2292398
29	Düzce / Merkez	Zeliha Özkurt	Şerefiye Mah.Şehit Ruhsar Cad.No:10/B	0380	5149734
30	Elazığ / Merkez	Evge Ticaret-Mehmet Güler	İzzetpaşa Mah.Şehit Yüzbaşı Tahir Caddesi No:12	0424	2181204
31	Erzurum / Merkez	Mustafa Süme-Aknakış Makina	Hükümet Cad.Gemi İş Merkezi No:70	0446	2142957
32	Erzurum / Yakutiye	Teyfik Burak Bıçakçioğlu	Taşmağazalar Arkanı Cedit Cad.No:34	0442	2130050
33	Eskişehir / Odunpazarı	Kartaler Ticaret-Azime Kartaler	Hamamyolu Cad.Kireççiler Sok.No:8/A	0222	2314835
34	Gaziantep / Şahinbey	Metinel Ticaret Metin Demirel	Hürriyet Caddesi No:29/5	0342	2310865
35	Hatay / Merkez	Orhan Ezgi	Ulucamii Mah. Bekir Sıtkı Kurt Cad.No:56	0326	2161591
36	İstanbul / Bahçelievler	Hisar Ev Aletleri Tic.San.Ltd.Şti.	Yayla Feritsilimpaşa Caddesi No:11/7	0212	6427366 - 5753845 - 5547186
37	İstanbul / Bakırköy	Hakan Batur	İstanbul Cad.Göven Pasajı No:41/34	0212	5173996 - 5435272
38	İstanbul / Esenler	Fazlı Beysülen	Menderes Mh. 31.Sk. No:3 Sondurak	0212	5689035 - 5680453
39	İstanbul / Esenyurt	Göven Ticaret-Şefika Şanlier	Esenkent Mah..Süleyman Demirel Cad. No:13 Sun Flower A.V.M. Giriş Kat / 15	0212	6722729
40	İstanbul / Fatih	İrfanoğulları Mak.San.Ve Tic.Ltd.Şti.	Hacıcadın Mah.İmç Blok1 Blok4 4220 Unkapanı	0212	5262858 - 5262859
41	İstanbul / Fatih	T.E.A.M.Teks.ÜR.Konf.Mak.Tic.Ltd.Şti.	İmç 5.Blok.No:5564 Unkapanı	0212	5268147
42	İstanbul / Gaziosmanpaşa	Mitos Makina-Necati Kıyauman	Hürriyet Mah. Besyüzlevler Cad.No:24/A	0212	5375035
43	İstanbul / Gaziosmanpaşa	Süleyman Sancaklı	Sultançiftliği Mah.20.Sok.No:8/A Sultançiftliği	0212	4767615
44	İstanbul / Kağıthane	Yaylı Makina-İmdat Yaylı	Sanayi Mah.Sultan Selim Cad.Gökyüzü Sok. No: 8 4.Levent	0212	2681836 - 3247153
45	İstanbul / Küçükçekmece	İrfanoğulları Mak.San.Ve Tic.Ltd.Şti.	Kartaltepe Mah.Gönül Sk No:9 Dükkan :1 Sefaköy	0212	5414675 - 5802439 - 5921348
46	İstanbul / Maltepe	Murat Makina-Özkan Oruç	Feyzullah Mah.Bağdat Cad.Tecer Sok.No:4/3	0216	3717952
47	İstanbul / Pendik	Hak-İşık Day.Tük.Mal.San.Tic.Ltd.Şti.	Yeni Mah.Şehit Fethi Cad.No:15/B	0216	4910272
48	İstanbul / Şişli	Göven Ticaret-Şefika Şanlier	Cumhuriyet Mah.Halaskargazi Cad.Asmakat No:65 Pangaltı	0212	2593720
49	İstanbul / Ümraniye	Hak-İşık Day.Tük.Mal.San.Tic.Ltd.Şti.	Sütçü Cad.No:37/B	0216	3286961
50	İstanbul / Ümraniye	Özdemir Makina-Tuncay Özdemir	Necip Fazıl Mah.Alemdağ Cad.Sultan Veled Sok. No:3/B	0216	4990077
51	İstanbul / Ümraniye	Sandom Makina-Dursun Uzun	İstiklal Mah.Zafer Sok.No:9	0216	3160904
52	İzmir / Bergama	Öney Ticaret-Necati Öney	Barbaros Mah.Kasapoğlu Cad.No:50	0232	6331540
53	İzmir / Gaziemir	Yancı Makina-Ayşe Yancı	Atrfbey Mah. 6 Sk.No.22/5B	0232	2521343
54	İzmir / Konak	Çiğdem Kahraman-Samka Makina	Hürşidiye Mah.Anafartalar Cad. 509 B	0232	2564647

# SERVİS İSTASYONLARI İLE YEDEK PARÇA MALZEMELERİNİN TEMİN EDİLEBİLECEĞİ YERLER

\*Güncel servis listelerine [www.pafftr.com](http://www.pafftr.com) adresinden veya 444 99 09 numaralı danışma hattımızdan ulaşabilirsiniz.

NO	İL/İLÇE	UNVAN	ADRES	ALAN KODU	TELEFON
55	Zmir / Menemen	Özer Kurtoglu-Ileri Bilgisayar	Esatpaşa Atatürk Cad.No:58/A	0232	8316051
56	Kahramanmaraş / Merkez	Çalkaya D.T.M Gıda San. Ve Tic.A.Ş.	İsmet Paşa Mah. Trabzon Cad. İl Özel İdare İş Mer. Zemin Kat No:4-5	0344	2217099 - 2212453
57	Karabük / Merkez	Özcan Elektronik-Nihat Özcan	Hürriyet Mah.Inönü Cad.Altınkeççe Çarşısı No:9/6	0370	4130375
58	Kayseri / Melikgazi	Önder Mak.Anah.Keziban Deveci	Bankalar Cad. No: 20	0352	2221599 - 2318806
59	Kayseri / Melikgazi	Feniş Day.Tük.Mal.San.Tic.Ltd.Şti.	Bankalar Caddesi No:12	0352	2314571 - 2311953
60	Kırklareli / Merkez	Şenol Makina Ticaret-Erkan Şenol	Karacaibrahim Mah.662.Sok.Alp Apt.No:5 Dükkan 3-6	0288	2149402
61	Kırşehir / Merkez	Murat Sacak	Yeni 2. Çarşı Devamı Hangül İş Hanı No:36	0386	2141664 - 2141614
62	Kocaeli / Gebze	Hilal Makina - Mustafa Şengül	Hacı Halil Mah.Şehit Numan Dede Cad.1203 Sok No:5/D	0262	6433891
63	Kocaeli / Gölcük	Demir Teknik- Nurettin Demir	Merkez Mah.67 Sokak Çınar Pasajı No:6/H	0262	4144506
64	Kocaeli / İzmit	Demir Teknik- Nurettin Demir	Karabağ Mah.İstiklal Cad.No:127/A	0262	3234111
65	Konya / Karatay	Mehmet Yanyor	Kasapsinan Mah.İstanbul Cad.No:137/D	0332	3506048 - 3534378
66	Konya / Karatay	Pişkinler Mot.Ve Ev Cih.Tic.A.Ş.	İbni Şahin Mah.Şerafettin Cad.No:6/A	0332	3526363 - 3535455
67	Konya / Meram	Makina Dünyası-Ismail Avdul	Şükran Mah.Eşrefoğlu Sok.No:10	0332	3527374
68	Konya / Meram	Dikersan Makina-Ercan Aybattı	Şükran Mah.Kursuncular Sok.Ulusoy İş Hanı No:P/20	0530	4095293
69	Kütahya / Merkez	Mimosa Nakış-Miraç Uyaniker	Balıklı Mah.Cumhuriyet Cad.Akdemirler İş Hanı No:111-84	0274	2123898 - 2261835 - 2246421
70	Kütahya / Tavşanlı	İsmail Akarçay	Durak Mah.Ekizler Sok.No:8	0274	6142687
71	Malatya / Merkez	Erbem Mekanik-Erol Erdem	Cevheriyazade Mah.Mücellil Cad.Kozkokü Sok.No:12/B	0224	3263298
72	Manisa / Demirci	Mehmet Şengel-Manolya Dikimevi	Hacı Hasan Mah.Hükümet Cad.No:16	0236	4624622
73	Manisa / Soma	Net-San Elek.Mak.San.Tic.Ltd.Şti.	Kurtuluş Mah.Yeşil Tuna Sok.No:20	0236	6135745
74	Manisa / Şehzadeler	Feti Kahraman - Atik Makina San. Tic.	Yarhasanlar Mah. 2300 Sok. No:23/A	0236	2344333
75	Mardin / Kızıltepe	Gökhan Makina- Gökhan Key	Yeni Mah.Özmuhiacioglu Pasajı No:40	0482	3126808
76	Mardin / Midyat	İsmen Arı-İdeal Makina	Yunus Emre Mah.İskenderun Cad.No:87/B	0482	4623507
77	Mardin / Nusaybin	Danışman Tic. Mot.Araç. Tekn.İth.lhr.Ltd.Şti.	Yeşilkent Mah.Lozan Cad.No:98	0482	4157815
78	Mersin / Akdeniz	Mil Ticaret-Aziz Mil	Kuvalı Milliyet Cad.Çankaya Mah. Sevindik İş Hanı No:51/34	0324	2375089
79	Mersin / Akdeniz	Eren Makina - Yılmaz Gür	Çankaya Mah.4723.Sok.No:12/A	0324	3289191
80	Muğla / Bodrum	Kezban Çetinkaya	Turgutreis Mah. Mah.Karçı Cad.No:6/C Turgutreis	0542	3368785
81	Muğla / Fethiye	Mehmet Taşçı - Garanti Makina	Taşyaka Mah.136.Sok.No:15	0252	6143452
82	Muğla / Ortaca	Mehmet Collu	Merkez Mah.Akasyalar Cad.169 Sok.No:14	0252	2825875
83	Muğla / Yatağan	Mehmet Gencin	Yeni Mah.Inönü Bulvarı 48/C	0252	5722337
84	Muş / Merkez	Kenan Türk	Bahçelievler Bahar 2 Kooperatifi Altı	0436	2126840
85	Rize / Merkez	Serdar Ensonra	Topbane Mah.Kaçkar Cad.No:5	0464	2143296
86	Sakarya / Merkez	Erdoğan Şimşek-Ada Makina	Cumhuriyet Mah.Bahçıvan Sok.No:3/C	0264	2823346
87	Samsun / Çarşamba	Atilla Telci	Orta Mah. Sofuoğlu Cd. No:3/A	0362	8335043
88	Samsun / İlkadım	İkizler Konf.Mak.Ve Malz.San.Tic.Ltd.Şti.	Pazar Mah.Müftü Sok.Aydın Ap.No:13/A-1	0362	4320040
89	Samsun / İlkadım	Alper Altuncuoğlu	Ulugazi Mah.Bora Sok.No:8/B	0362	4311374
90	Şanlıurfa / Merkez	Akkaya Pazarlama-Ömer Akkaya	12 Eylül Caddesi No:65/A	0414	2151626
91	Şanlıurfa / Siverek	İmam Tinig	Halliyet Mah.Kale Boğazı Cad.No:81	0414	5524066
92	Sivas / Merkez	Korkudan Makina-Akif Korkudan	Sirer Cad.Sirer Pasajı No:20/22	0346	2213812
93	Tekirdağ / Merkez	Ali Karpaz	Ortacami Mah.Kolordu Cad.No:67/A	0282	2611598
94	Tekirdağ / Çorlu	Ayşe Yaşar	Reşadiye Mh.Mandiracı Cad.Şht.Teğmen Recep Eroğlu Sok. No:18/B	0532	746 24 54
95	Trabzon / Merkez	Makina Ticaret-Ömer Yılmaz	Cumhuriyet Mah.Nemlioğlu Cemal Sok.No:15	0462	3216870
96	Uşak / Merkez	Cemil Cevher	Sarayaltı Mh.1.Yalçın Sokak No:11/A- 64100	0276	2159836
97	Van / Merkez	Burhaneddin Okcan	Cumhuriyet Cd.Alçekiç Pasajı No:11 Kat:2	0432	2142262
98	Van / Erciş	Sirge D.T.M.-Zafer Büyüksan	Atatürk Cad.No:26	0535	584 35 35
99	Yalova / Merkez	Şenler Gıda İnş.Tah.Ltd.Şti.	Fatih Cd.No:11	0226	8128160
100	Zonguldak / Merkez	Selma Altındağ	M.Paşa Mah.Şemsi Denizler Sok.Geredelioglu İş Hanı No:16	0372	2514851

# PFAFF®

www.pfafftr.com

Danışma Hattı: 444 99 09

## coverlock™ 4.0



### ÜRETİCİ/İHRACATÇI FİRMA:

**VSM GROUP AB için**  
**TSANG YU INDUSTRIAL CO., LTD**  
1F, No. 11, Lane 125, Sec. 1,  
Kuo Kang Road, Ta-Li City,  
Taichung Hsien  
TAIWAN 412 R.O.C. **tarafından üretilmiştir**  
TEL : 0046 3614 6000  
FAKS : 0046 3614 6114

### İTHALATÇI FİRMA:

**SİNGER DİKİŞ MAKİNALARI**  
**TİCARET ANONİM ŞİRKETİ**  
AYDINEVLER MAH. SANAYİ CAD.  
NO: 3 CENTRUM İŞ MERKEZİ 34854  
KÜÇÜKYALI, MALTEPE-İSTANBUL-TURKEY  
TEL : (0216) 519 98 98  
FAKS : (0216) 519 96 93

### Kullanım Ömrü: 10 Yıl

"Cihazınızın Gümrük ve Ticaret Bakanlığı tarafından tespit ve ilan edilen kullanım ömrü (cihazın fonksiyonlarını yerine getirebilmesi için gerekli yedek parça bulundurma süresi) 10 yıldır."